

ماهنامه

ماهنامه داخلی شرکت تولیدی و صنعتی عقاب افشان، شماره ۸۸، تیر ماه ۱۴۰۱

www.oghabafshan.com

در این شماره کالسکه سبز می‌خوانید:

- بازدید مدیران شرکت ورق خودرو چهارمحال و بختیاری از کارخانه عقاب افشان
- ۹۵۰۰ دستگاه اتوبوس، زائران اربعین حسینی را جابه‌جا می‌کنند
- بالاترین کیفیت را به مشتریان شرکت عقاب افشان ارائه می‌دهیم
- راهکارهای علمی برای مقابله با موج هفتم کرونا
- ترمزهای دیسکی؛ ایمن، پر قدرت و سریع
- رانندگی تهاجمی و تنش در جاده

ایام سوگواری سید و سالار شهیدان، اباعبدالله الحسین (ع) تسلیم باد
تا هست جهان شور **محرم** باقیست...

الحلالم علیک یا اباالشهداء



بازدید از خط تولید و بخش‌های تولیدی





آلاینده‌های کمتر، هوای پاک‌تر

اتوبوس شهری گازسوز عقاب - اسکانیا (مدل پارسین)

استاندارد آلاینده‌گی EURO 6

مجهز به سیستم SCR

فیلتر DPF

سیستم سوخت‌رسانی common rail



شرکت تولیدی و صنعتی عقاب افشان
تولید کننده انواع اتوبوس عقاب - اسکانیا در ایران

www.oghabafshan.com

بلاغت اهل زمین

فهرست

- بالاترین کیفیت را به مشتریان شرکت عقاب افشان ارائه می‌دهیم/۴
بازدید مدیران شرکت ورق خودرو چهارمحال و بختیاری از کارخانه عقاب افشان/۷
۹۵۰۰ دستگاه اتوبوس، زائران اربعین حسینی را جابه‌جایی کنند/۸
رانندگی تهاجمی و تنش در جاده/۱۰
عصر «تومبیل شخصی» رو به افول است/۱۲
ترمزهای دیسکی؛ ایمن، پدردت و سریع/۱۴
گام اول برای طبقاتی کردن اینترنت/۲۰
آیا تلگرام پریمیوم برای کاربران ایرانی فعال است/۲۱
استفاده از تلسکوپ جیمز وب برای مطالعه درباره منظومه شمسی/۲۲
واداشتن رایانه به اندیشیدن مانند یک کودک/۲۴
قدرتمندترین میدان مغناطیسی جهان اندازه‌گیری شد/۲۵
متاورس؛ قابلیت‌های حیرت‌انگیز و درس‌هایش برای آموزش/۲۶
عبدالله امیدوار از اولین جهانگردان ایرانی درگذشت/۳۰
جشنی برای جهانی شدن هیرکانیان گیلان/۳۲
لوت؛ ۶ سال پس از جهانی شدن همچنان در سراب
- انتظار/۳۴
بام ایران زیر پای گردشگر نماها/۳۶
برج ایفل در شرف فروریختن است/۳۸
با قضاوت کردن به جان یکدیگر نیفتیم/۴۰
لبخند پدیده‌های مدرن است/۴۲
۶ استراتژی که شما را کتابخوان بهتری می‌کند/۴۴
فلسفه و اهداف قیام عاشورا/۴۶
داوود رشیدی؛ منضبط، خلاق و بی‌حاشیه/۴۸
تهیه‌کننده «راکی» انگل و بی‌استعداد بود/۵۰
هفت حقیقت که دیدگاه‌تان را به زندگی تغییر می‌دهد/۵۲
درمان فوری و مؤثر گرم‌زدگی با ۱۰ نوشیدنی گیاهی/۵۶
راهکارهای علمی برای مقابله با موج هفتم کرونا/۶۰
تلاش برای درمان کووید خفیف/۶۲
اعداد جادویی جام جهانی فوتبال/۶۴
آقا کریم؛ یک نفر دوم استثنایی/۶۶
عابدزاده امروز در فوتبال باشگاهی ایران چقدر می‌ارزید؟/۶۸
روزهای پرحادثه تیم ملی فوتبال در راه جام جهانی/۷۰

ماهانامه داخلی شرکت
تولیدی و صنعتی عقاب افشان
سردبیر: حسن گوهر پور
دبیر تحریریه: حسین ابوالفتحی
مدیر هنری و صفحه‌آرا: محمد گودرزی، فاطمه رنجبر
دبیر عکس: محمد فتحی
طراح جلد: یاسمن رجامند
تحریریه: انسیه جنتی، فاطمه رضائیان،
ابوذر مارکولایی، حامد امینی، وحیده جلال کمالی،
حسین صفدری، شیما شکوه، ناعمه پرهین، معصومه
بهرامیان، عمیدروبیاتی
گروه ترجمه و ویرایش: کامیاب رسانی
دانیال ستارنژاد



w w w . o g h a b a f s h a n . c o m

«کالسه سبز» را به صورت رایگان از رانندگان محترم اسکانیا بخواهید... این نشریه برای احترام به وقت مسافران و ایجاد سفری همراه با آرامش و آموزش منتشر می‌شود. نظر مسافران محترم و رانندگان ارجمند در صورت علاقه آن‌ها حتما در این نشریه منتشر خواهد شد. علاقه‌مندان می‌توانند نظرات خود را با ذکر نام، به شماره پیامکی که پایین تمام صفحات درج شده ارسال و در شماره بعد آن را ملاحظه فرمایند. همچنین می‌توانید خاطرات خود را از سفر با اتوبوس‌های اسکانیا برای ما به این آدرس kaleshab@gmail.com بفرستید. منتظر نظرات شما هستیم.



دعای عمر

بِسْمِ اللَّهِ الرَّحْمَنِ الرَّحِيمِ

وقتی مسافر آماده سفر شد غسل کند، پس از آن دو رکعت نماز بگزارد و از خدا خیر خود را طلب نماید و آیه‌الکرسی بخواند و حمد و ثنای الهی بجا آورد و صلوات بر حضرت رسول و آل او بفرستد. سپس این دعا را بخواند:

اللَّهُمَّ إِنِّي أَسْتَدْعُكَ الْيَوْمَ

خدایا من خود را در این روز به عنوان ودیعت به تو سپردم
نَفْسِي وَأَهْلِي وَمَالِي وَوَلَدِي وَمَنْ كَانَ مِنِّي بِسَبِيلِ الشَّاهِدِ مِنْهُمْ وَالْغَائِبِ
خودم و خاندانم و مال و فرزندانم و هر که را با من راهی دارد حاضرشان و غائبشان را
اللَّهُمَّ احْفَظْنَا بِحِفْظِ الْإِيمَانِ وَاحْفَظْ عَلَيْنَا

خدایا حفظ کن ما را به حفظ ایمان و نگهبان بر ما باش
اللَّهُمَّ اجْعَلْنَا فِي رَحْمَتِكَ وَلَا تَسْلُبْنَا فَضْلَكَ أَنَا إِلَيْكَ رَاغِبُونَ.

خدایا ما را در کنف رحمت خویش قرار ده و فضلت را از ما سلب مفرما که ما به تو مشتاقیم.
اللَّهُمَّ إِنَّا نَعُوذُ بِكَ مِنْ وَعَثَاءِ السَّفَرِ وَكَأْبَةِ الْمُنْقَلَبِ وَسَوْءِ الْمُنْظَرِ فِي الْأَهْلِ وَالْمَالِ وَالْوَلَدِ فِي الدُّنْيَا وَالْآخِرَةِ.
خدایا به تو پناه بریم از رنج سفر و اندوهناک برگشتن و بدی دیدار در خاندان و مال و فرزند در دنیا و آخرت.

اللَّهُمَّ إِنِّي أَتَوَجَّهُ إِلَيْكَ هَذَا التَّوَجُّهَ طَلِبًا لِمَرْضَاتِكَ وَتَقَرُّبًا إِلَيْكَ.

خدایا من به تو رو کنم در این رو کردن به خاطر این که جویای خشنودی تو و تقرب جستن به درگاهت هستم

اللَّهُمَّ أَفْبَلِّغْنِي مَا أَوْمَلْتَهُ وَأَرْجُوهُ فَيْكَ وَفِي أَوْلِيَايَكَ

خدایا پس مرا به آرزویم و آنچه از تو و اولیائت است برسان
يَا أَرْحَمَ الرَّاحِمِينَ.

امید دارم ای مهربان ترین مهربانان.

مسافر پس از دعای صفحه مقابل تسبیحات
حضرت فاطمه سلام الله علیها را بخواند و سوره
حمد را از پیش رو و از جانب راست و از جانب
چپ بخواند و همچنین آیه الکرسی را از سه جانب
بخواند، و بگوید:

اللَّهُمَّ إِلَيْكَ وَجَّهْتُ وَجْهِي

خدایا به سوی تو گرداندم رویم را

وَعَلَيْكَ خَلَفْتُ أَهْلِي وَمَالِي وَمَا خَوَّلْتَنِي وَقَدْ وَثَقْتُ بِكَ فَلَا

و به امید تو بجای گذاردم خانواده و مال و آنچه را به من مرحمت فرمودی

و به تو اطمینان کردم پس

تُخَيِّبُنِي يَا مَنْ لَا يُخَيِّبُ مَنْ أَرَادَهُ وَلَا يُضَيِّعُ مَنْ حَفِظَهُ اللَّهُمَّ صَلِّ عَلَى مُحَمَّدٍ وَإِلَيْهِ

ناامیدم مکن ای که ناامید نکند، هر که را به او توجه کند، و ضایع نکند

هر که را او محافظتش کند خدایا درود فرست بر محمد و آتش،

وَأَحْفَظْنِي فِيمَا غَبْتُ عَنْهُ وَلَا تَكِلْنِي إِلَى نَفْسِي

و محافظت کن آنچه را مربوط به من است و من از آنها دورم و مرا به خودم وامگذار

يَا أَرْحَمَ الرَّاحِمِينَ الدُّعَاءُ

ای مهربانترین مهربانان.

سپس مسافر سوره توحید را یازده مرتبه و سوره انا انزلنا و آیه الکرسی و سوره

ناس و سوره فلق را بخواند

و صدقه بدهد و سفر را آغاز کند.

منبع: مفاتیح الجنان

گفتگو با ناصر عباسزاده، مدیر نمایندگی شماره ۵۰۰۰۳ عقاب افشان در مشهد

بالاترین کیفیت را به مشتریان شرکت عقاب افشان ارائه می‌دهیم



شرکت تولیدی و صنعتی عقاب افشان به اذعان همه مشتریان و کسانی که به هر نحوی با آن در ارتباط هستند، یکی از بهترین و به‌روزترین شبکه‌های خدمات پس از فروش را در بین خودروسازان سبک و سنگین کشور دارد. این مجموعه در طول همه‌سال‌های فعالیتش، مشتری‌مداری را یکی از مهمترین ارکان خود دانسته و همچنان بر آن تأکید دارد.

اواخر خردادماه امسال یکی از نمایندگی‌های شرکت عقاب افشان، به واسطه اقدامات قبلی و تلاش‌های اخیر خود، موفق به اخذ بالاترین استاندارد خدمات پس از فروش شرکت اسکانیای سوئد شد. نمایندگی مشهد، کد ۵۰۰۰۳، با مدیریت ناصر عباسزاده، بعد از بررسی ارزیاب‌های این شرکت سوئدی توانست به عنوان دومین نمایندگی در شبکه خدمات پس از فروش شرکت تولیدی و صنعتی عقاب افشان، استاندارد DOS ۵ (آخرین بازنگری از استاندارد خدمات پس از فروش شرکت اسکانیا) را کسب کند.

در این باره و البته در مورد برخی موضوعات مربوط به نمایندگی‌های خدمات پس از فروش شرکت عقاب افشان، با ناصر عباسزاده، مدیر نمایندگی خدمات پس از فروش شماره ۵۰۰۰۳ مشهد، به گفتگو پرداخته‌ایم که در ادامه می‌خوانید.

جزئیات و شرایط نمایندگی به این نتیجه رسیدند که نمایندگی شماره ۵۰۰۰۳ مشهد حائز شرایط لازم برای کسب گواهینامه استاندارد DOS ۵ است.

کسب این گواهینامه چه اهمیتی دارد و چه برتری‌ای برای شما نسبت به دیگر نمایندگی‌های شرکت عقاب افشان ایجاد خواهد کرد؟

در حال حاضر، به غیر از نمایندگی ما، تنها نمایندگی مرکزی خدمات پس از فروش شرکت عقاب افشان در تهران است که این گواهینامه را دارد و به نظر من موفقیت بزرگی به شمار می‌رود. جدای از این، من اعتقاد دارم وقتی قرار است به هر دلیلی وسیله نقلیه‌ای که بالای ۱۰ میلیارد تومان قیمت دارد، به نمایندگی مراجعه کند، عین بیماری است که به دلیل وخامت حالش به آی‌سی‌یو منتقل می‌شود. بنابراین، قاعدتاً هر قدر نمایندگی خدمات پس از فروش،

نماینده خدمات پس از فروش شما با کد ۵۰۰۰۳ در مشهد مقدس، اخیراً موفق به کسب گواهینامه استاندارد DOS ۵ از شرکت اسکانیای سوئد شد که موفقیت بسیار مهمی است. لطفاً توضیح دهید این فرایند چگونه صورت گرفت.

ما چند سال پیش موفق به کسب گواهینامه استاندارد DOS ۴ از شرکت اسکانیا شده بودیم که تاریخ آن منقضی شده بود. نمایندگان این شرکت سوئدی برای بررسی شرایط و تمدید این گواهینامه به مشهد سفر کردند و وقتی شرایط مجموعه را دیدند، بیان داشتند که با چند تغییر جزئی و افزودن چند مورد می‌توانیم به استاندارد DOS ۵ برسیم. بر همین اساس، ما تصمیم گرفتیم تغییرات مدنظر نمایندگان شرکت اسکانیا را اعمال کنیم که خوشبختانه در فاصله‌ای دو ماهه، بعد از صرف یک سری هزینه‌ها و ایجاد یک سری تغییرات توانستیم به این موفقیت برسیم. نمایندگان اسکانیای طی دو روز بررسی و نظارت بر

کند، در مقایسه با افرادی که قطعات را به صورت قاچاق، آن هم بدون پرداخت هرگونه هزینه اضافی مثل عوارض گمرکی وارد می‌کنند، متحمل قیمت تمام‌شده بالاتری می‌شود و طبیعی است که مصرف‌کنندگان هم به سمت قطعات قاچاق بروند؛ غافل از اینکه بسیاری از این قطعات، استاندارد نیست و مشکلاتی را برای وسایل نقلیه به وجود می‌آورد.

برای مصرف‌کننده، اصلی بودن یا نبودن این قطعات مهم نیست؟

حتماً مهم است، اما گاهی اوقات شرایط اقتصادی مالکان به شکلی است که ترجیح می‌دهند قطعه ارزان‌تر را انتخاب کنند. مالکان عزیز باید توجه داشته باشند که با خرید قطعات شرکتی، در واقع قطعاتی را مورد استفاده قرار می‌دهند که از جانب شرکت عقاب افشان گارانتی دارد و با خیالی آسوده می‌توانند از آن بهره‌گیرند. ضمن اینکه این قطعات یدکی دارای ضمانت‌نامه تعویض رایگان در طول زمان گارانتی می‌باشند.

با توجه به اینکه کلانشهر مشهد مقدس یکی از شهرهایی است که بیشترین اتوبوس‌های شهری تولیدی شرکت عقاب افشان را در دل خود دارد، لطفاً به عنوان فردی که روزانه با این اتوبوس‌ها

قطعات است که متأسفانه مشکلات بسیاری را برای مصرف‌کنندگان به بار آورده است.

دلیل این افزایش قیمت‌ها چیست و چرا مصرف‌کنندگان بعضاً به سمت استفاده از قطعات غیراستاندارد و غیراصلی می‌روند؟

در گذشته، ارزی که برای واردات قطعات خودرو در اختیار شرکت‌های خودروسازی قرار می‌گرفت، دولتی بود و شرکت‌های خودروسازی هم قطعات را با قیمت پایین وارد می‌کردند و با قیمت پایین هم به دست مصرف‌کننده می‌رساندند. اما مشکل از آنجایی شروع شد که دولت، ارز ترجیحی برای واردات این قطعات را حذف کرد و خودروسازان هم مجبور شدند با قیمت ارز آزاد اقدام به واردات کنند که متأسفانه هزینه تمام‌شده را برای آنها بسیار بالا می‌برد و طبیعی است که قیمت برای مصرف‌کنندگان هم افزایش داشته باشد. حال، این وسط یک عده‌ای پیدا شده‌اند که برخی قطعات را از کشورهای نظیر ترکیه به صورت قاچاق با قیمت پایین‌تر در مقایسه با قطعات اصلی وارد کشور می‌کنند و با جابه‌جایی بسته‌بندی آنها، به اسم قطعات اصلی یا شبیه اصلی در اختیار مصرف‌کنندگان قرار می‌دهند. نکته مهم در این میان این است که به عنوان مثال، شرکت عقاب افشان، چون مجبور است قطعات یدکی را از مسیر قانونی، آن هم با پرداخت عوارض گمرکی و ... وارد

شرایط به‌روزتر و استانداردتری داشته باشد، سرویس مطمئن‌تر و بهتری می‌تواند به مالک و اتوبوس ارائه دهد. نکته مهم اینکه در حال حاضر، روزانه حداقل ۱۵ اتوبوس به نمایندگی ما در مشهد مراجعه دارند و به بهترین شکل سرویس دریافت می‌کنند. حال شما فکر می‌کنید که اگر نمایندگی ۵۰۰۰۳ مشهد استاندارد نباشد و اطمینان خاطر کافی را به مالکان اتوبوس‌ها ندهد، این تعداد اتوبوس به نمایندگی دیگر عقاب افشان در مشهد مراجعه خواهند کرد؟

پس رضایت مشتری برای شما به عنوان یک اصل مهم مدنظر است؟

صددرصد. ببینید جدای از اتوبوس‌های برون‌شهری، در حال حاضر چیزی حدود ۷۰۰ تا ۸۰۰ اتوبوس شهری تولیدی شرکت عقاب افشان در کلانشهر مشهد فعال هستند که به صورت روزانه به آنها خدمات می‌دهیم و اتفاقاً روز به روز هم بر تعداد آنها افزوده می‌شود. یکی از مهم‌ترین دلایل آن، خدمات پس از فروش کاملاً به‌روز و استاندارد است که از جانب ما به آنها ارائه می‌گردد. شما می‌دانید که تأمین قطعات یدکی استاندارد، برنامه‌ریزی سرویس‌های دوره‌ای، عیب‌یابی‌های دقیق و به طور کلی فرایند خدمات پس از فروش چه حساسیت‌هایی دارد و با این قیمت اتوبوس‌های شهری و بین‌شهری برای مالکان این اتوبوس‌ها چقدر مهم است که خدمات خوبی دریافت کنند.

یکی از مشکلاتی که بعد از تحریم‌ها در حوزه خدمات پس از فروش شرکت‌های خودروسازی به وجود آمده، بحث تأمین قطعات یدکی استاندارد و اصلی است. از این بابت مشکلی ندارید؟

نه خوشبختانه. به هر حال، شرکت عقاب افشان به واسطه ارتباطات بین‌المللی که در درون خود دارد تا به امروز توانسته قطعات مورد نیاز مراکز خدمات پس از فروش را تأمین کند و ما هم آنها را در اختیار مصرف‌کنندگان قرار می‌دهیم. تنها مشکل موجود، قیمت این



دائماً سر و کار دارید، نظرتان را در مورد کیفیت‌شان بفرمایید.

من این سؤال را در سه بخش پاسخ می‌دهم. اول موضوع مدیریتی شرکت عقاب‌افشان است که خوشبختانه همه مالکان بخش خصوصی این اتوبوس‌ها از لحاظ ارتباطات دو سویه و پیگیری موضوعات کلان، رضایت کافی از مجموعه مدیران شرکت دارند. دوم بحث کیفیت این محصولات شهری است که واقعاً و بدون اغراق بی‌نظیر هستند. ما اتوبوس‌های مدل سال ۱۳۸۶ هم در مشهد داریم که با وجود این حجم از فعالیت هنوز موتورهای‌شان پلمب است و جلوبندی‌شان باز نشده است. سومین موضوع هم بحث خدمات پس از فروش است که در حیطه وظایف ماست و از این منظر همواره سعی می‌کنیم بهترین عملکرد و خدمات را به مشتریانمان ارائه دهیم.

در پایان اگر صحبتی دارید، بفرمایید.

ما اخیراً یک مجموعه ۱۴ هزار مترمربعی را خریداری کرده‌ایم و می‌خواهیم از آن برای گسترش فعالیت نمایندگی خدمات پس از

فروش عقاب‌افشان در مشهد استفاده کنیم. در این رابطه، طرحی را به مدیران عالی



شرکت عقاب‌افشان داده‌ایم تا اگر صلاح دیدند در خصوص تمام اتوبوس‌هایی که از جانب این شرکت وارد شهر مشهد می‌شوند، جدای از گارانتی دو ساله‌ای که خود شرکت روی محصولاتش دارد، ما هم دوره وارانتی ۸ ساله را روی آنها تعهد کنیم و انجام دهیم. البته این یک پیشنهاد است که مطرح شده و امیدوارم مدیران شرکت بعد از بررسی‌های لازم با آن موافقت کنند.



بازدید مدیران شرکت ورق خودرو چهارمحال و بختیاری از کارخانه عقاب افشان



در نشست صمیمی ضمن ابراز خرسندی از برگزاری این جلسه، فرآیند تولید و چالش‌هایی را که این شرکت در خصوص تأمین ورق گالوانیزه با آن مواجه است، برای گروه فنی شرکت ورق خودرو تشریح کرد. وی در ادامه افزود: با توان و ظرفیت و تنوع سبد محصولات گالوانیزه خودرویی موجود در شرکت ورق خودرو چهارمحال و بختیاری، تمامی نیاز گروه خودروسازی عقاب افشان به سهولت قابل تأمین است و از خروج رقم قابل توجهی ارز از کشور جلوگیری و در هزینه‌های حمل و نقل نیز صرفه‌جویی خواهد شد.

حمید شجاعی نیز در بخش دیگری از صحبت‌های خود خاطر نشان کرد: «رویکرد شرکت ورق خودرو چهارمحال و بختیاری در تعامل با صنایع خودروسازی کشور، قطع وابستگی صنایع خودروسازی کشور به واردات محصولات گالوانیزه می‌باشد.»

وی اظهار امیدواری کرد که نشست‌های فنی مشترک با شرکای خودروساز در سراسر کشور در چنین سطحی موجب هم‌افزایی و بهبود روند تولید در شرکت ورق خودرو چهارمحال و بختیاری و درک صحیح از انتظارات صنایع خودروسازی شود.

همچنین مقرر شد نمونه‌های گریدهای جدید محصولات گالوانیزه استحکام بالا و فوق کششی و گریدهای ویژه که شرکت ورق خودرو اخیراً با بهینه‌سازی خط تولید خود قادر به تولید آنها شده، جهت انجام آزمایشات تخصصی به گروه صنایع خودروسازی عقاب افشان ارسال شود.

مدیرعامل شرکت ورق خودرو چهارمحال و بختیاری در بازدید از گروه صنایع خودروسازی عقاب افشان، بزرگترین تولیدکننده خودروهای سنگین حمل مسافر درون و برون شهری کشور، تأکید کرد که شرکت ورق خودرو چهارمحال و بختیاری درصدد تأمین پایدار کلیه نیازهای صنایع خودروسازی کشور به محصولات گالوانیزه است.

به گزارش روابط عمومی شرکت ورق خودرو چهارمحال و بختیاری، حمید شجاعی، هدف از این بازدید را تعامل و هم‌افزایی و همکاری در راستای برطرف نمودن نیازهای فنی و تأمین محصولات گالوانیزه با کیفیت این شرکت عنوان کرد.

در جریان این بازدید، مهندس مرادی، مدیرعامل شرکت عقاب افشان،



معاون حمل و نقل جاده‌ای کشور خبر داد:

۹۵۰۰ دستگاه اتوبوس، زائران اربعین حسینی را جابه‌جا می‌کنند



معاون حمل و نقل سازمان راهداری و حمل و نقل جاده‌ای کشور با اشاره به افزایش ۱۵۰۰ دستگاه اتوبوس در مسیر جابجایی زائران گفت: از ۱۴ هزار دستگاه اتوبوس ناوگان حمل و نقل مسافر در کشور ۹۵۰۰ دستگاه در اختیار جابجایی زائران اربعین حسینی قرار می‌گیرد. حمیدرضا شهرکی با اشاره به سفرهای تابستانی و همزمانی همایش بین‌المللی اربعین گفت: براساس پیش‌بینی‌های صورت گرفته، با توجه به ۲ سال محدودیت‌های کرونایی امسال شاهد رشد آماری قابل توجه مسافران در این سفرها خواهیم بود. وی با بیان اینکه ۹۰ درصد جابجایی‌های در اربعین به کرپلا از طریق جاده‌ها صورت می‌گیرد خاطرنشان کرد: فرارگاه کمیته حمل و نقل و سوخت ستاد اربعین کشور فعالیت خود را از خرداد ماه آغاز کرده است.

۵۶ درصد جابه‌جایی مسافران بین شهری

توسط ناوگان اتوبوس انجام می‌شود

معاون حمل و نقل سازمان راهداری و حمل و نقل جاده‌ای در ادامه با اشاره به سهم جابجایی مسافران کشور به وسیله اتوبوس‌های بین‌شهری اظهار کرد: طبق آمار سال گذشته علی‌رغم شرایط به وجود آمده به دلیل بیماری کرونا، بیش از ۱۰۳ میلیون نفر مسافر توسط ناوگان حمل و نقل عمومی جاده‌ای در کشور جابه‌جا شدند که از این میزان سهم جابه‌جایی مسافران توسط ناوگان اتوبوس ۵۶ درصد بود. به همین دلیل رضایت

معاون حمل و نقل سازمان راهداری و حمل و نقل جاده‌ای کشور گفت: برای ایمن‌سازی راه‌های منتهی به پایانه‌های مرزی ۴۳۰ میلیارد ریال و برای آماده‌سازی پایانه‌های مرزی و سرویس بهداشتی و رفاهی زائران در این پایانه‌ها ۱۰۰ میلیارد ریال اعتبار در نظر گرفته شده است. شهرکی ثانوی تصریح کرد: همچنین چهار هزار دستگاه مینی‌بوس جهت مسیرهای کوتاه در مناطق مرزی و حدود چهار هزار دستگاه سواری پلاک عمومی هم در این زمینه به کار گرفته می‌شود.



شهرکی ثانوی تأکید کرد: در صورتی که تأخیرهای گزارش شده با ضوابط ابلاغ شده حمل و نقل و منشور حقوق مسافر مغایرت داشته باشند، تخلفات پس از بررسی کارشناسان، در کمیسیون‌های ویژه رسیدگی بر اساس مواد ۱۱ و ۱۲ و ۱۴ منجر به صدور رأی خواهد شد.

وی گفت: مسافران در صورت مشاهده تخلف می‌توانند مراتب را به سامانه پیام کوتاه شکایت ۲۰۰۰۱۴۱، تلفن گویای ۱۴۱ مرکز مدیریت راه‌ها، سایت سازمان راهداری و حمل و نقل جاده‌ای کشور و سایت‌های ادارات کل راهداری و حمل و نقل جاده‌ای منعکس کنند.



مسافران عزیز حمل و نقل بین شهری با ناوگان اتوبوسی برای سازمان راهداری و حمل و نقل جاده‌ای از جایگاه ویژه‌ای برخوردار است.

وی اظهار کرد: با توجه به شرایط به وجود آمده در زمینه فروش بلیط به صورت اینترنتی، مسافران می‌توانند از این ظرفیت برای تهیه بلیط استفاده کرده و از سایت‌های معتبر نسبت به تهیه بلیط اقدام کنند. در صورتی که مسافران امکان خرید بلیط اینترنتی را ندارند، با مراجعه به پایانه‌های مسافربری بلیط مورد نیاز خود را از شرکت‌های معتبر تهیه کنند تا در صورت بروز تخلف، امکان رسیدگی به شکایات از سوی سازمان راهداری و حمل و نقل جاده‌ای و ادارات کل راهداری و حمل و نقل جاده‌ای استان‌های سراسر کشور امکان‌پذیر باشد.

شهرکی ثانوی در ادامه اظهار کرد: با توجه به آغاز سفرهای تابستانی، طرح ویژه کنترل تأخیر در مبدأ و حین سفر ناوگان عمومی حمل و نقل مسافر از ۱۲ تیرماه به مدت ۱۰ روز در پایانه‌های مسافربری عمومی و خصوصی اجرا شد.

وی افزود: در تبصره ۱ ماده ۶ ضوابط حمل و نقل مسافر و بند ۶ منشور حقوق مسافر چگونگی خدمات‌دهی به مسافران مشخص شده و در صورت به حد نصاب نرسیدن تعداد مسافران یک اتوبوس، با همکاری دیگر شرکت‌های حمل و نقل مسافری، باید اتوبوس دیگری با همان کیفیت و امکانات در اختیار مسافران قرار گیرد و در صورت تأخیر بیش از یک ساعت در حرکت، شرکت‌ها موظف هستند بلیط را بدون کسر وجه استرداد کنند. معاون حمل و نقل سازمان گفت: در مبدأ سفر، کنترل‌های لازم انجام شد و با اجرای این طرح، استان‌های مقصد نیز شکایت‌های مردمی از جمله تأخیر در حین مسیر و محل پیاده شدن مسافران که خارج از استانداردهای تعریف شده بود را رسیدگی کرده و به ادارات کل راهداری و حمل و نقل جاده‌ای استان مبدأ منعکس کردند.

رانندگان عزیز همواره به اعصاب و روان خود مسلط باشید

رانندگی تهاجمی و تنش در جاده



علیرضا اسماعیلی نوری
فعال رسانه

هر فرد با نوع رانندگی خود چه راننده خودرو سواری باشد، چه کامیون و چه اتوبوس در واقع جلوه‌های از شخصیت خود را نشان می‌دهد و برخی از رفتارهای ناهنجار که در رانندگی دیده می‌شود ناشی از عوامل روانی است که باعث تهاجم در امر رانندگی می‌شود. افراد غالباً در دوران تغییرات اجتماعی، شناختی و فیزیولوژیکی ممکن است در مقطعی دچار اختلالات روانی- فیزیولوژیکی شوند که موقتاً تعادل آنان را بر هم می‌زند. دوران جوانی زمانی برای تغییرات سریع و نیز اختلالات روانی و فیزیولوژیکی است که این تغییرات و اختلالات در تعدادی از افراد به درجات مختلفی بروز می‌کند. این اختلالات ممکن است در گروهی از افراد به نسبت کم یا گذرا و در عده‌ای دیگر شدید باشد. در اینجا، پرخاشگری اختلالی است که در یک لحظه بروز می‌کند و عموماً پیامدهایی نیز به بار می‌آورد.

ترافیک سبک تر و عرصه برای تاخت و تاز بازتر است مشکلاتی را برای دیگر مسافران جاده‌ای فراهم می‌کنند.

راننده پرخاشگر کیست؟

راننده پرخاشگر راننده‌ای است که با توسل به درگیری و خشونت، قصد انجام اعمال خلاف مقررات راهنمایی و رانندگی را دارد؛ اعمالی همچون تغییر مسیر ناگهانی و خطرناک، سبقت غیرمجاز، رعایت نکردن فاصله مناسب طولی و عرضی، بوق زدن‌های مکرر، استفاده از نور بالا برای تنبیه دیگران، حرکت سریع و تعقیب و گریز خودروبی، سرعت‌های نابجا، مانور و تغییر مسیر به‌طور مکرر، اشغال طولانی خط سبقت، ترمزهای ناگهانی و مکرر، انحراف از مسیر اصلی و عبور از خط مقابل برای رهایی از ترافیک غیر روان و قانون‌شکنی و دیگر رفتارهای ناپسند همراه با فحاشی و هتاک به دیگران، در کارنامه رانندگی افراد پرخاشگر کاملاً مشهود است.

از عوامل مؤثر در بروز رفتار پرخاشگرانه رانندگان می‌توان به موارد زیر اشاره کرد:

- معطلی و کندی ترافیک
- آلودگی‌های صوتی موجود در محیط
- مشکلات روانی راننده
- نابسامانی ترافیک
- تأثیر آلودگی هوا بر سیستم عصبی

این افراد نیز ممکن است موفق به دریافت گواهینامه رانندگی شوند و مشتاقانه شخصیت نمایشی خود را با رانندگی پرخاشگرانه بروز دهند. افراد مبتلا به شخصیت نمایشی، رفتار توجه‌طلبانه بسیار زیادی از خود نشان می‌دهند. آنها اغلب در رفتار و افکار خود مبالغه می‌کنند و هر چیز ساده‌ای را مهم‌تر از آنچه هست بروز می‌دهند. اگر در کانون توجه قرار نگیرند و تحسین یا تایید نشوند، ممکن است دست به انجام رفتارهای پرخاشگرانه دیگری بزنند.

رانندگی پرخاشگرانه نوعی تخلیه فشارهای درونی است که باعث ایجاد رفتارهای غیر متعارف در رانندگی شده و متأسفانه مشکلات و حوادث ناشی از آن دامن‌گیر بسیاری از افراد می‌شود. وقتی معابر، خیابان‌ها یا جاده‌های برون‌شهری پاسخگوی تعداد خودروها نیست، آستانه تحمل رانندگان کاهش یافته و منجر به بروز رفتارهای خشونت‌آمیز در راننده می‌شود. اما نکته مهم اینجاست با وجود این که تعداد تصادفات برون‌شهری یا جاده‌ای کمتر از تصادفات درون‌شهری است ولی تلفات انسانی تصادفات برون‌شهری بیشتر از درون‌شهری است که این نشان از سرعت و سبقت‌های غیرمجاز برخی از رانندگان که شاید تعداد آنها کمتر از ۵ درصد افراد جامعه است، دارد که در جاده‌ها به صورت تهاجمی رانندگی می‌کنند. چنین رانندگانی آستانه تحمل پایینی دارند و در جاده‌هایی که

قانون‌گریزی و تبعیض در جامعه، احساس بی‌تفاوتی و خصومت نسبت به دیگران و احساس ضعف در تکریم باورهای دینی است که در نهایت باعث زود برانگیختگی در راننده شده و رفتارهای تهاجمی‌وی را شدت می‌بخشد.

در واقع بیشتر رانندگانی که از وسیله نقلیه خود جهت تنبیه دیگران استفاده می‌کنند از پرخاشگری وسیله‌ای استفاده می‌کنند.

هر چند که سطح پرخاشگری افراد از موقعیتی به موقعیت دیگر فرق می‌کند ولی افراد از لحاظ تداوم رفتارهای پرخاشگرانه در طول زمان با هم فرق دارند. افرادی که در هنگام رانندگی دست به رفتارهای رانندگی پرخاشگرانه می‌زنند، در موقعیت‌های دیگر و عادی زندگی نیز، افرادی با آستانه تحمل پایین و پرخاشگر هستند. برخی از مطالعات نشان می‌دهد ثبات پرخاشگری در زن‌ها در طول زمان کمتر از مردان است. البته افراد هنگامی که با وقایع تنش‌زای روزمره مواجه می‌شوند، نمود آن را در هنگام رانندگی و قرار گرفتن در صندلی راننده با پرخاشگری شدید از خود نشان می‌دهند که ممکن است جان خود و عده دیگری را به خطر بیندازند. همچنین رفتار خشمگینانه یا تهاجمی ممکن است با ژست‌های بی‌ادبانه، ناسزاگویی و رانندگی بی‌احتیاط و خطرناک از روی عمد همراه باشد.

انتظار می‌رود مردم ما با پیشینه فرهنگی بسیار بالا که ناشی از تمدن چند هزار ساله بوده و بسیاری از کشورهای دنیا محو تمدن و فرهنگ گذشتگان ما هستند نسبت به رفتارهای ترفافیکی خود بازنگری کرده و احترام به حقوق یکدیگر را در جریان ترافیک چه به‌عنوان راننده و چه به‌عنوان پیاده مدنظر داشته باشند تا کماکان موارث فرهنگی و ادبی کشورمان حفظ شود.

این عوامل به‌طور مجزا باعث بروز عکس‌العمل‌های نامناسب یا کاهش توانایی‌های فکری و جسمی راننده خواهند شد.

این در حالی است که رانندگی یکی از مواردی است که شخصیت انسان را در اجتماع آشکار می‌کند و تقریباً می‌توان گفت که ابعاد فرهنگی رشد اجتماعی و میزان ادب و علاقه او را نسبت به هم‌نوعانش نشان می‌دهد. نیاز راننده به داشتن فرهنگ و تجربه بالا و اطلاع کافی از مسائل قانونی و فنی، مقوله‌ای ضروری برای نشان دادن عکس‌العمل‌های مناسب است.

رانندگان پرخاشگر به نوعی دچار هیجان‌زدگی یا آزرزدگی هیجانی هستند که این مسأله می‌تواند متاثر از سه مؤلفه اصلی باشد که در اولین قدم نشانه وجود خصوصیات شخصیتی بی‌قرار، بی‌دقت و ناشکیبا است. دومین خصیصه قدرت‌طلبی و زورمداری برخی از رانندگان و سومین خصیصه بی‌پروایی و ... در تعداد محدود و انگشت‌شماری از رانندگان است که این مسأله باعث بروز برخی شرایط روانی و نگرش‌های نامطلوب در راننده خودرو می‌شود. برخی از این نگرش‌ها شامل نگرش نامطلوب نسبت به منزلت و جایگاه اجتماعی پلیس، احساس



رانندگی یکی از مواردی است که شخصیت انسان را در اجتماع آشکار می‌کند و تقریباً می‌توان گفت که ابعاد فرهنگی رشد اجتماعی و میزان ادب و علاقه او را نسبت به هم‌نوعانش نشان می‌دهد. نیاز راننده به داشتن فرهنگ و تجربه بالا و اطلاع کافی از مسائل قانونی و فنی، مقوله‌ای ضروری برای نشان دادن عکس‌العمل‌های مناسب است



تغییر ذائقه مردم جهان به سمت مسافرت با قطار و اتوبوس

عصر «اتومبیل شخصی» رو به افول است؟



بی‌تردید خودروها در سال‌های آتی دستخوش تحول عظیمی می‌شوند چراکه خودکارسدن ماشین آلات به تدریج نیاز به رانندگان را از بین می‌برد و خودروهای الکتریکی و هیبریدی، سهم فزاینده‌ای از بازار جهانی را به خود اختصاص خواهند داد.

در آینده‌ای که خودروهای خودران می‌توانند بنا به تقاضا در جابجایی بهینه به افراد کمک کنند به نظر می‌رسد که داشتن خودروی شخصی به ویژه در شهرهای بزرگ و پرترافیک دیگر چندان فایده‌ای نخواهد داشت.

نشان می‌دهد که اکنون مردم، آماده پذیرش از دست دادن مالکیت خودروهای شخصی هستند مشروط بر اینکه خدمات حمل‌ونقل جایگزین به اندازه کافی سریع باشد و بتواند مسافت طولانی را طی کند. به‌طور مثال در شهر لندن، وجود وسایل حمل و نقل عمومی منظم و جامع، داشتن ماشین شخصی را برای بسیاری از افراد غیرضروری می‌کند. با این حال تعداد خودروهای شخصی در مناطقی که حمل و نقل عمومی کمتر قابل اعتماد است، بیشتر است.

یک خودرو به‌طور متوسط در حدود ۹۰ درصد از عمر خود را پارک است. دور شدن از وسایل نقلیه خصوصی به سمت استفاده از خدماتی - که توسط شرکت‌های دولتی یا خصوصی اداره می‌شوند - یک راه‌حل هوشمندانه و کارآمد است که می‌تواند بر ترافیک شهری تأثیر بگذارد اما همچنین می‌تواند پیامدهای عمیقی برای سیستم‌های حمل و نقل موجود مانند قطار، مترو و اتوبوس داشته باشد. کارشناسان در انگلیس می‌گویند شواهد



بزرگی در مورد ارزش سرمایه‌گذاری‌های برنامه‌ریزی‌شده در حمل‌ونقل ثابت مانند قطار، اتوبوس و مترو ایجاد می‌کند. در نهایت حتی حمل و نقل بین شهرها نیز می‌تواند با افزایش دامنه این شبکه‌ها تحت تأثیر قرار گیرد.

احتمالاً ۱۰ تا ۲۰ سال طول خواهد کشید تا وسایل نقلیه خودران و شبکه پرسرعت ۵G در جاده‌های انگلیس راه‌اندازی شوند. خودروهای خودران این پتانسیل را دارند که زمان سفرها را کاهش دهند - و این موضوع فرصتی را برای بازنگری در نحوه برنامه‌ریزی شهرها ایجاد می‌کند.

به گزارش نشریه کانورسیشن، خودروهای خودران احساس افراد را نسبت به مالکیت خودروهایشان تغییر خواهند داد اما همانطور که راه‌اندازی این سرویس‌های مستقل شبکه‌ای و جدید در شهرهای سراسر جهان به واقعیت تبدیل می‌شود، سؤالات بزرگی را در مورد ادامه اختصاص بودجه به حمل‌ونقل عمومی ایجاد می‌کند.

می‌توانند هوشمندانه در طیف وسیعی از مسیرها حرکت کنند تا از ترافیک جلوگیری شود.

با اعمال چنین تغییراتی تنها ترافیک جاده‌ای تحت تأثیر این سیستم‌های جدید قرار نمی‌گیرد و نحوه رفت و آمد افراد در داخل و بین شهرها نیز تغییر خواهد کرد و در عین حال این موضوع، طرح سؤالات عمده و مهمتری را در مورد هزینه‌های عمومی در زیرساخت‌ها مانند راه‌آهن به همراه دارد.

به طور کلی، مناطق باید به سطح معینی از تراکم برسند تا حمل‌ونقل عمومی در آن منطقه از نظر اقتصادی مقرون‌به‌صرفه باشد طبق یک قاعده کلی تعداد افراد کافی و قابل توجهی می‌بایست از یک وسیله حمل‌ونقل عمومی استفاده کنند تا ارزش اجرای آن سرویس را داشته باشد. تحقق این برنامه در شهرهای بزرگ به راحتی انجام می‌شود اما در شهرهای کوچک یا متوسط به سختی صورت می‌گیرد.

همان‌طور که ظرفیت شبکه‌های خودروهای خودران در آینده گسترش می‌یابد، سؤالات

در حقیقت اگر راه‌حل‌های جایگزین در این زمینه قابل رقابت با وسایل حمل و نقل شخصی باشند به نظر می‌رسد که مخالفت کمی با حذف خودروی شخصی و مالکیت فردی اتومبیل وجود داشته باشد.

همچنین این احتمال وجود دارد که خودروهای خودران نیز به عنوان بخشی از یک سیستم حمل و نقل شبکه‌ای عمل کنند. این تحول در سیستم حمل و نقل مسافر می‌تواند از ازدحام جلوگیری کرده و در نتیجه آلودگی را کاهش داده و زمانی را که افراد در جاده‌ها سپری می‌کنند را به حداقل برسانند. ازدحام اغلب به دلیل تعدد خودروها و رانندگانی ایجاد می‌شود که همگی سعی می‌کنند مستقیم‌ترین یا راحت‌ترین مسیر را به طور همزمان طی کنند که در این میان تنها رانندگانی که زودتر مسیر را طی می‌کنند، سود خواهند برد در حالی که بقیه آن‌ها در ترافیک می‌مانند - ریاضیدانان این اتفاق را «بهای هرج و مرج» می‌نامند.

این در حالی است که خودروهای بدون راننده که به عنوان یک سیستم کار می‌کنند،



ترمزهای دیسکی؛ ایمن، پر قدرت و سریع



یکی از مهمترین موضوعات امروز دنیای خودرو، سیستم ترمز است. تکنولوژی که تقریباً همزمان با اختراع چرخ و خودرو به وجود آمد و در طول دوره‌های مختلف به موازات رشد و توسعه صنعت خودروسازی در دنیا توسعه یافت و پیشرفته شد. امروزه فعالان دنیای خودرو حساسیت‌های بی‌شماری روی سیستم ترمز وسایل نقلیه دارند و شاید بتوان عملیات و پروسه تست ترمز خودروهای تولیدی اغلب خودروسازان بزرگ دنیا را یکی از مهمترین و با دقت‌ترین فرایندها و تست‌ها در تولید خودرو در نظر گرفت. از این رو باید اذعان داشت، سیستم ترمزی که ایمن، پر قدرت، چابک و حتی کم هزینه باشد همواره یکی از دغدغه‌های اساسی برای خودروسازان و مصرف‌کنندگان بوده است.

سوی راننده، لنت‌ها به دیسک و یا کاسه ترمز فشرده می‌شود و نیروی اصطکاکی بین آنها به وجود می‌آید که باعث کاهش سرعت چرخ و توقف خودرو می‌گردد [۳].

یکی از ملزومات هر خودرویی، استفاده از سیستم ترمز مناسب است تا در صورت لزوم و نیاز قادر باشد از سرعت خودرو بکاهد و یا خودرو را متوقف کند. از آنجایی که حفظ جان راننده و سرنشینان وسیله نقلیه امری مهم و حیاتی به شمار می‌رود، استفاده از سیستم ترمزی مطمئن و ایمن بسیار حائز اهمیت است. ترمز وظیفه دارد با تولید نیروی اصطکاکی مناسب، انرژی جنبشی چرخ متحرکی را که تحت تأثیر نیروی موتور قرار دارد، بگیرد و به انرژی حرارتی تبدیل و سپس

مقاله پیش رو جهت آشنایی بیشتر با ترمزها و نحوه عملکرد آنها در وسایل نقلیه تهیه شده است. نخستین بار در سال ۱۸۸۵ «کارل بنز» از لنت‌های چوبی و دیسک‌ها و تسمه‌هایی برای توقف خودرو خویش استفاده کرد. تاریخ تولید ترمزهای دیسکی به سال ۱۸۹۶ برمی‌گردد. در این سال شرکتی با ساخت دیسک‌های الکترومغناطیس مجهز به یک صفحه فرسایشی، نخستین گام‌ها را در این جهت برداشت. در سال ۱۹۰۰ «می‌باخ» موفق به ساخت نوعی ترمز کاسه‌ای مجهز به لنت‌های داخلی شد [۱، ۲]. به‌طور کلی، همه ترمزهایی که در خودرو استفاده می‌شوند از نوع اصطکاکی هستند. عملکرد آنها بدین صورت است که پس از عمل ترمزگیری از



بین دیسک و لنت در نهایت باعث کند شدن یا توقف چرخ‌ها می‌شود. خودرو در حال حرکت، به اندازه مشخصی انرژی جنبشی دارد و نیروی ترمزی باید بر این انرژی غلبه کند تا بتواند خودرو را متوقف سازد. هر بار که شما خودرو خودتان را متوقف می‌کنید، در واقع انرژی جنبشی به انرژی گرمایی تبدیل می‌شود. این انرژی گرمایی بر اثر اصطکاک بین روتور و لنت به وجود می‌آید. به همین علت اکثر خودروها مسیبرهای ورود و خروج هوا را روی روتورها تعبیه می‌کنند. ترمزهای دیسکی به وسیله چندین پره خنک می‌شوند. این پرها بین دو صفحه دیسک قرار دارند. پرها هوا را به داخل دیسک هدایت می‌کنند و باعث خنک شدن دیسک می‌شوند (شکل ۲) [۶،۷].

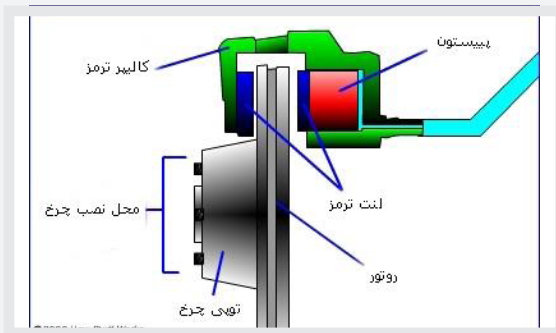

شکل ۱- اجزای تشکیل دهنده ترمز دیسکی

انرژی حرارتی را به فضا پخش کند که این عمل، وسیله نقلیه را از حرکت به سکون وامی‌دارد و یا از سرعت آن می‌کاهد. ترمزها از دید کلی به دو دسته اصطکاک و الکتریکی تقسیم می‌گردند. ترمزهای اصطکاک از رایج‌ترین ترمزها هستند که امروزه در صنایع خودروسازی به کار گرفته می‌شوند و خود به دو دسته دیسکی و کاسه‌ای تقسیم‌بندی می‌گردند [۴]. در ادامه این مقاله، بیشتر به این دو خواهیم پرداخت.

ترمز در خودروها به چند صورت وجود دارد:

- ترمزهای سیمی که در خودروها کاربرد زیادی ندارند و در ترمز دستی مورد استفاده قرار می‌گیرند.
- ترمزهای هیدرولیکی که بیشترین کاربرد را دارند و رایج‌ترین ترمز مورد استفاده در خودروهای سبک و سنگین هستند.
- ترمزهای پنوماتیکی که در خودروهای سنگین کاربرد دارند و عمل ترمزگیری در آنها به وسیله فشار هوا صورت می‌پذیرد [۵].

ترمزهای دیسکی

اجزای اصلی ترمز دیسکی عبارتند از: ۱- لنت ۲- کالیپر، که دربردارنده یک پیستون است ۳- روتور، که در وسط قرار دارد (شکل ۱). ترمز دیسکی از طریق سیستم هیدرولیکی روغن ترمز تغذیه می‌شود؛ بدین صورت که، وقتی پدال ترمز فشرده می‌شود روغن ترمز با فشار از طریق سیلندر اصلی وارد کالیپر می‌شود. در آنجا پیستونی وجود دارد که سبب چسبیدن لنت به دیسک ترمز می‌گردد و اصطکاک ایجاد شده





کاهش می‌یابد، به ویژه اگر ترمزهای عقب هم دیسکی باشند. ۳- نیروی بیشتری برای اعمال ترمز نیاز است [۶].

ترمزهای کاسه‌ای

مکانیسم این ترمزها شبیه ترمزهای دیسکی است، فقط به جای روتور از کاسه ترمز استفاده می‌شود. در ترمزهای کاسه‌ای، کاسه ترمز به چرخ متصل است و همراه آن گردش می‌کند. دو عدد کفشک آهنی هلالی شکل که لنت‌های ترمز روی آنها کوبیده شده روی طبق ثابت محور، نصب می‌شوند (شکل ۳). در حالت عادی که خودرو نیاز به ترمز کردن ندارد، کفشک‌ها طوری تنظیم می‌شوند که فاصله کمی بین کاسه ترمز و لنت‌های روی کفشک وجود داشته باشد. وقتی راننده به پدال ترمز فشار وارد می‌کند، فشار روغن در سیلندر اصلی افزایش می‌یابد و به سیلندر چرخ‌ها هدایت می‌شود. پیستون‌های داخل سیلندر چرخ، در اثر فشار روغن از یکدیگر دور می‌شوند و کفشک‌های ترمز را به طرف کاسه ترمز حرکت می‌دهند. در اثر نیروی وارد از لنت به کاسه ترمز، نیروی اصطکاک بین کاسه ترمز و لنت ایجاد می‌شود و نتیجه آن ایجاد شتاب منفی در چرخ و متوقف کردن آن است. علاوه بر نیروی هیدرولیکی مؤثر بر کفشک‌های ترمز، نیروی دیگری هم در ترمزهای کفشکی تولید می‌شود که عمل خودکار لنت‌های کفشکی است. عمل خودکار در اثر چرخش کاسه و ثابت بودن لنت در هنگام ترمز کردن در کاسه ترمز به وجود می‌آید.

مزیت این نوع سیستم، ارزان بودن و سبک بودن آن است. اشکال عمده آن بالا رفتن سریع حرارت در آن و در نتیجه عدم عملکرد مناسب در دمای بالاست [۷].

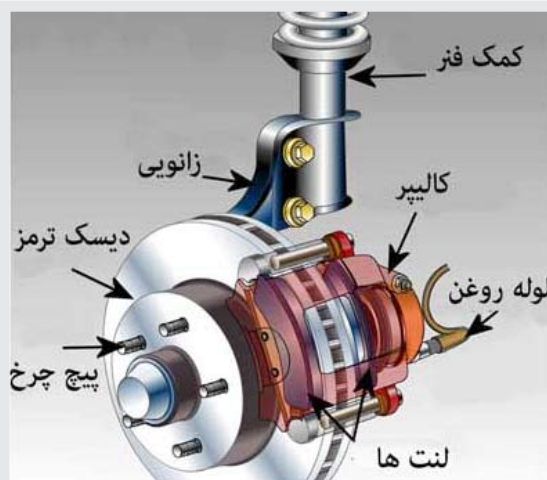

شکل ۲- اجزای تشکیل دهنده ترمز دیسکی

مزایای ترمز دیسکی نسبت به دیگر ترمزها:

مهم‌ترین مزیت ترمزهای دیسکی نسبت به سایر ترمزها سرعت بالای خنک شدن دیسک ترمز است، حتی اگر تعداد دفعات ترمز به صورت پیوسته زیاد باشد. لنت‌های ترمز به آسانی قابل تعویض هستند و شرایط آنها به آسانی قابل بررسی است.

از معایب ترمزهای دیسکی نیز می‌توان به موارد زیر اشاره کرد:
۱- سرعت تمام شدن لنت‌ها زیاد است. ۲- عملکرد ترمز دستی

نتیجه گیری

هر کدام از ترمزها مزایا و معایب خاص خود را دارد. بیشتر وسایل نقلیه در چرخ‌های جلو از ترمز دیسکی و در چرخ‌های عقب از ترمز کاسه‌ای استفاده می‌کنند (شکل ۴). سیستم ترمز کاسه‌ای، درست طبق همان اصول ترمزهای دیسکی کار می‌کند، یعنی لنت‌ها به یک سطح در حال چرخش فشار وارد می‌کنند؛ تنها تفاوت در این است که آن سطح چرخان کاسه نامیده می‌شود. همچنین در ترمزهای کاسه‌ای هنگام ترمز، لنت‌ها از داخل به کاسه می‌چسبند اما در ترمزهای دیسکی لنت‌ها از قسمت خارجی به دیسک فشرده می‌شوند [۸]. در ترمزهای دیسکی، دیسک در تماس دائم با هوا قرار دارد و در نتیجه، گرما را به خوبی انتقال می‌دهد و چسبندگی ترمز به حداقل میزان خود می‌رسد. همچنین امکان زدودن آب و گرد و خاک وجود دارد [۹]. کنترل پذیری ترمزهای دیسکی به مراتب بهتر از ترمزهای کاسه‌ای است، چون نیروی وارد بر دیسک متناسب با نیروی وارد بر پدال است و از این رو کنترل ABS^۱ با این نوع ترمزها توصیه می‌شود. ترمزهای دیسکی انتقال حرارت بهتری از نوع کاسه‌ای دارند. همچنین در شرایط بارانی به دلیل نیروی گریز از مرکز قابلیت بهتری برای دفع آب دارند و ترمزگیری را مطمئن‌تر می‌سازند. ترمزهای دیسکی از اصطکاک بین لنت و دیسک برای افزایش قدرت ترمز استفاده نمی‌کنند، در حالی که ترمزهای کاسه‌ای از این روش برای افزایش قدرت ترمز استفاده می‌کنند [۴].

با توجه به آنچه در این مقاله بیان شد، مشخص می‌گردد استفاده از

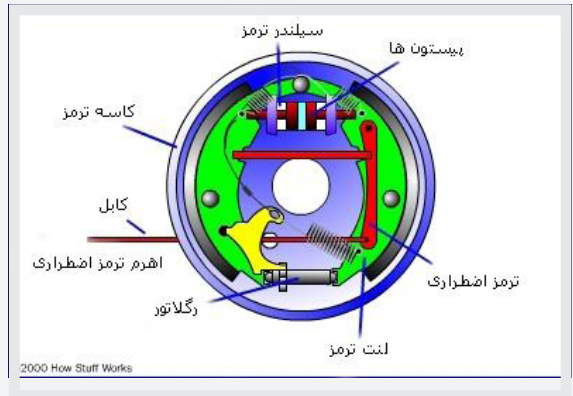

شکل ۳- اجزای تشکیل دهنده ترمز کاسه‌ای

در انتها، به اختصار اشاره‌ای داریم به ترمز فونداسیون؛ متداول‌ترین نوع ترمزهای بادی که در کامیون‌ها و اتوبوس‌ها استفاده می‌شود و شبیه ترمز قطار کار می‌کند. این ترمز با استفاده از اصل ترمزهای سه‌مانه، هوا را به داخل لوله‌ها می‌فرستد و به این وسیله لنت‌ها را خلاص می‌کند. در واقع، همه وسایل نقلیه جاده‌ای که ترمزشان بادی است، دارای یک سیستم خلاص‌کننده تدریجی هستند که فشار را افزایش می‌دهد و لنت‌ها را خلاص می‌کند [۷].

1 1-ABS: Anti-Lock Brake System



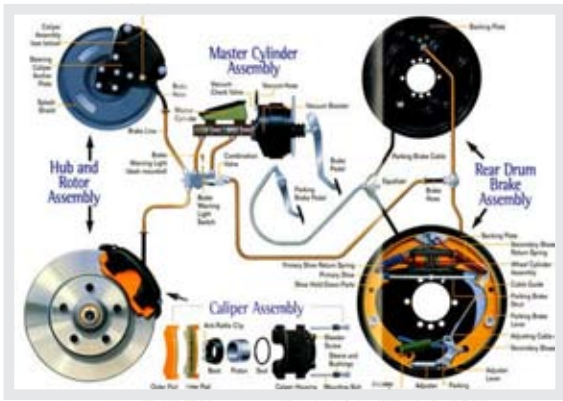

شکل ۴- تصویر شماتیک اجزای تشکیل دهنده سیستم ترمز یک خودرو (ترمزهای جلو دیسکی و ترمزهای عقب کاسه‌ای)

منبع:

- [۱]- <http://www.crashforensics.com/brakefailure.cfm>
- [۲]- <http://www.quora.com/Why-do-we-use-disc-brakes-in-front-and-drum-brakes-in-rear>
- [۳]- <http://www.tebyan.net/newindex.aspx>
- [۴]- <http://www.irankhodroco.info>
- [۵]- <https://fa.wikipedia.org/wiki>
- [۶]- <http://topmecdesign.ir/۰۷/۰۸/۲۰۱۵/working-of-disk-brake>
- [۷]- مهندس محمد محمدی بوساری، تکنولوژی شاسی و بدنه
- [۸]- auto.howstuffworks.com
- [۹]- <http://www.gerdavari.com/tormoz-disk.aspx>

ترمزهای دیسکی به مراتب بهتر و ایمن تر از ترمزهای کاسه‌ای است. شرکت عقاب افشان نیز به منظور افزایش ایمنی و حفظ جان رانندگان و سرنشینان اتوبوس‌های تولیدی خود، بدون در نظر گرفتن هزینه بالای به کارگیری ترمزهای دیسکی، از سال‌ها پیش اقدام به تولید انواع اتوبوس شهری و بین شهری با استفاده از ترمز دیسکی کرده است تا بتواند با بهره‌گیری از سیستم‌های ایمنی روز دنیا مانند ABS، EBS و ... مهم‌ترین هدف خود یعنی تسهیل سفرهای ایمن و مطمئن برای رانندگان و مسافران اتوبوس‌های عقاب - اسکانیا را محقق سازد.

به طور کلی برخی از مهمترین مزایای ترمز دیسکی را می‌توان به شرح زیر بیان کرد:

- قابلیت بالای انتقال گرمای ترمز
- کاهش میزان افت عملکرد ترمز
- وزن کمتر نسبت به نوع کاسه‌ای
- توانایی کنار زدن سریع آب از روی دیسک
- قدرت بالای ترمزگیری
- تنظیم اتوماتیک
- بررسی و چکاپ بدون نیاز به باز کردن چرخ



2 2- EBS: Electronic Brake System



علم و فناوری

گام اول برای طبقاتی کردن اینترنت / ۲۰

آیا تلگرام پریمیوم برای کاربران ایرانی فعال است؟ / ۲۱

استفاده از تلسکوپ جیمز وب برای مطالعه درباره منظومه شمسی / ۲۲

واداشتن رایانه به اندیشیدن مانند یک کودک / ۲۴

قدرتمندترین میدان مغناطیسی جهان اندازه گیری شد / ۲۵

متاورس: قابلیت های حیرت انگیز و در دسرهاش برای آموزش / ۲۶

کارگاه

[۱۹]

ماهنامه داخلی شرکت عقاب افشان

شماره ۸۸ - تیرماه ۱۴۰۱

اسکایا

علم و فناوری

گردشگری

فرهنگ و هنر

سلامت

ورزش

News

w w w . o g h a b a f s h a n . c o m



گام اول برای طبقاتی کردن اینترنت

با توجه به سن و جایگاه علمی که دارند این احساس وجود دارد که اگر اینترنت آزاد در اختیار آنها قرار بگیرد، این گروه به سمت استفاده نادرست از فضای مجازی نمی‌روند؛ این افراد مصداق کسانی هستند که مبتلا به دیابت هستند و خودشان در برابر استفاده از شیرینی پرهیز می‌کنند. وی همچنین در پاسخ به پرسشی درباره کاهش سطح دسترسی کاربران اینترنت گفت: در این زمینه وزارت ارتباطات و فناوری اطلاعات باید پاسخگو باشد. این عضو کمیته تعیین مصداق مجرمانه رایانه‌ای تصریح کرد: نگاه اساسی نظام بر این است که فیلترینگ اینترنت برداشته شود؛ اما این اتفاق در صورتی رخ می‌دهد که شرایط آن وجود داشته باشد و شرایط امنی در فضای مجازی به وجود بیاید که گرگ‌ها جولان ندهند؛ امروز پلتفرم‌های فضای مجازی نظیر تلگرام در اختیار این گرگ‌ها قرار دارد. باید فضا و زیرساختی را ایجاد کنیم که خودمان سوار بر بستر فضای مجازی باشیم و نگذاریم که فساد در این مجموعه رخ دهد و مطالب غیراخلاقی در آن نشر پیدا کند.

هیئت علمی برخی دانشگاه‌های خاص هستیم. این طرح در مقطعی کوتاه و به شکل آزمایشی اجرا می‌شود. وی افزود: در گام بعدی، این طرح برای اساتید کل دانشگاه‌های کشور اجرا خواهد شد و اینترنت بدون فیلتر در داخل دانشگاه‌ها در دسترس اساتید قرار می‌گیرد. این نماینده مجلس با بیان اینکه «تا پیش از بررسی و اجرایی شدن طرح صیانت از فضای مجازی، کمیته تعیین مصداق مجرمانه نقش کلیدی را در کشور برعهده دارد» تاکید کرد: در حال حرکت به سمتی هستیم تا اینترنت بدون فیلتر توسعه پیدا کند؛ ابتدا فیلترینگ اینترنت برای گروه‌های هدف برداشته می‌شود و آن شاءالله این موضوع گسترش پیدا خواهد کرد و در نهایت تنها یک سری سایت‌های خاص که منجر به گسترش فساد می‌شوند فیلتر خواهند ماند. حسینی‌کیا با تاکید بر اینکه باید فیلترینگ را در شرایطی قرار دهیم که افرادی که ظرفیت لغزش دارند با محدودیت مواجه شوند، گفت: امروز درباره یک سری افراد

همزمان با افت قابل توجه کیفیت ارتباط اینترنتی در مدت اخیر و اجرای قفل کودک بر جستجوی طیف گسترده‌ای از کاربران، حالیکه از اعضای کارگروه تعیین مصداق محتوای مجرمانه از احتمال برداشته شدن فیلترینگ اینترنت برای اساتید دانشگاه‌ها خبر داده است. اگر چه در توضیحات ارائه شده درباره این اقدام اعلام شده که در حال حرکت در مسیری هستند که اینترنت بدون فیلتر توسعه پیدا کند، اما برخی معتقدند این اقدام می‌تواند شروع حرکت در مسیر طبقاتی کردن اینترنت و تشدید محدودیت‌ها برای مردم در عین دادن دسترسی‌های خاص به گروه‌های خاص باشد. به گزارش ایسنا، سید جواد حسینی‌کیا عضو کارگروه تعیین مصداق محتوای مجرمانه رایانه‌ای در حاشیه جلسه ۲۶ تیر ۱۴۰۱ مجلس شورای اسلامی در جمع خبرنگاران در پاسخ به پرسش ایسنا درباره وضعیت فیلترینگ اینترنت اظهار کرد: برخلاف برخی نگاه‌هایی که درباره فیلترینگ وجود دارد، در حال برداشتن فیلترینگ اینترنت برای اساتید و اعضای



آیا تلگرام پرمیوم برای کاربران ایرانی فعال است؟

۴ گیگابایت آپلود فایل:

کاربران می‌توانند ۴ گیگ فایلهای ارسال کنند. فضای کافی برای ۴ ساعت ویدئو با کیفیت ۱۰۸۰p. همچنین کاربرانی که از تلگرام رایگان استفاده می‌کنند می‌توانند فایل‌های ۴ گیگابایتی ارسال شده توسط کاربران تلگرام پرمیوم را دانلود کنند.

دانلود سریع:

کاربران Telegram Premium می‌توانند رسانه‌ها و فایل‌ها را با سریع‌ترین سرعت ممکن دانلود کنند. کاربران می‌توانند به همه چیز در فضای ذخیره‌سازی ابری نامحدود خود با همان سرعتی که شبکه شما می‌تواند به آن ادامه دهد دسترسی داشته باشند. برای دریافت نسخه پرمیوم تلگرام باید آخرین نسخه برنامه را دریافت کنید که در نسخه ۸.۸ به بعد به این ویژگی می‌توانید دسترسی داشته باشید. نسخه پرمیوم تلگرام برای کاربرانی اندروید و iOS در دسترس است و برای پرداخت اشتراک از پرداخت درون برنامه‌ای یا از طریق Play Store و App Store استفاده کرد. ناگفته نماند پرداخت اشتراک با خود تلگرام با ارز دیجیتال Ton Token امکان پذیر است. فعلاً بیشتر کشورهای اروپایی و آمریکایی می‌توانند از این اشتراک استفاده کنند و برای نیمی از کشورهای خاورمیانه این ویژگی فعال شده است. با انجام تست‌ها هنوز این ویژگی برای IPهای ایرانی فعال نشده است و کاربران ایرانی می‌توانند با خرید شماره مجازی دیگر کشورها به تلگرام پرمیوم دسترسی پیدا کنند.

کنند و برای ویژگی‌های بیشتر هزینه بپردازند. اگر شما فردی هستید که از تلگرام به عنوان پلتفرم ذخیره‌سازی ابری استفاده می‌کنید و همچنان می‌خواهید فایل‌های بزرگتر آپلود کنید معرفی Telegram Premium می‌تواند خبر خوبی برای شما باشد.

ویژگی‌های تلگرام پرمیوم

تلگرام با انتشار نسخه Premium ویژگی‌های جدیدی را مانند اضافه کردن عضو بیشتر در گروه و بهبود پیش‌نمایش چت‌ها را اضافه کرده است. این ویژگی‌ها تنها برای نسخه پرمیوم تلگرام فعال است. در ادامه به دیگر ویژگی‌های تلگرام پرمیوم اشاره خواهیم کرد:

تبدیل صدا به متن:

این نسخه از تلگرام به کاربران این امکان را می‌دهد در مواقعی که نمی‌توانند پیام‌های صوتی را گوش دهند بتوانند فایل صوتی را به متن تبدیل کنند.

پروفایل متحرک:

کاربران تلگرام پرمیوم می‌توانند عکس‌های متحرک به پروفایل خود اضافه کنند که برای همه کاربران به نمایش درمی‌آید. همچنین یک نشان ویژه در کنار نام خود دریافت می‌کنند.

استیکرهای خاص:

بیشتر استیکرها در تلگرام پرمیوم با جلوه‌های بصری و انیمیشن‌های جذاب و متحرک همراه شده است. پکیج استیکرها ماهیانه توسط توسعه‌دهندگان تلگرام به روز رسانی می‌شوند.

تلگرام ۷۰۰ میلیون کاربر فعال ماهانه دارد. سرویس جدید تلگرام به کاربران این امکان را می‌دهد تا تمام ویژگی‌های انحصاری را در برنامه باز کنند. تلگرام اعلام کرده است که Telegram Premium به ما این امکان را می‌دهد تا تمام ویژگی‌هایی را که کاربران در طول سال در خواست کرده بودند اضافه کنیم، همچنین کاربرانی که از نسخه رایگان استفاده می‌کنند می‌توانند به فعالیت خود ادامه دهند و هیچ محدودیتی برای این کاربران اعمال نشده است.

بعد از مدتی تلگرام نسخه پولی نرم‌افزار خودش را منتشر کرد. تلگرام پرمیوم یک اشتراک پولی برای پیام‌رسان تلگرام است که با خرید اشتراک Telegram Premium می‌توانید قفل برخی از ویژگی‌های اضافی را در برنامه باز کنید که کاربران رایگان نمی‌توانند به آن دسترسی داشته باشند.

قیمت تلگرام پرمیوم به موقعیت مکانی شما بستگی دارد. قیمت اشتراک ۴,۹۹ دلار، ۵,۴۹ دلار، ۴,۹۹ پوند است. پرداخت هزینه برای تلگرام پرمیوم مانند خرید دیگر اشتراک‌هاست که از طریق Play Store و App Store انجام می‌شود. پرداخت هزینه اشتراک برای Telegram Premium به صورت ماهیانه بوده و هنوز هیچ گزینه‌ای برای خرید اشتراک ماهیانه بیشتر یا سالیانه فعال نشده است. یکی از دلایلی که تلگرام نسخه Premium را منتشر کرده این است که بسیاری از کاربران تمایل خود را برای حمایت از تلگرام ابراز کرده‌اند و آن‌ها می‌خواستند از توسعه مداوم تلگرام پشتیبانی

همه آنچه می‌خواهید از سازندگان جیمز وب بپرسید

استفاده از تلسکوپ جیمز وب برای مطالعه درباره منظومه شمسی



پس از گذشت مدتی از انتشار اولین تصاویر تلسکوپ جیمز وب از جهان، حال گمانه‌زنی در مورد استفاده از توانمندی‌های آن برای مطالعه در مورد منظومه شمسی آغاز شده است.

تلسکوپ فضایی جیمز وب که در دسامبر سال ۲۰۲۱ در مدار قرار گرفت، بزرگترین و قدرتمندترین تلسکوپ فضایی ساخته شده توسط انسان است. جیمز وب اگرچه از نظر فیزیکی کوچک‌تر و سبک‌تر از تلسکوپ فضایی هابل است، اما آینه اصلی این تلسکوپ فضایی شش برابر بزرگ‌تر از آینه‌های استفاده شده در هابل است.

تلسکوپ فضایی جیمز وب با استفاده از آینه‌های بزرگ‌تر و با توجه به حساسیت بهبود یافته به امواج مادون قرمز، می‌تواند عمق فضا را مشاهده کند. ناسا تأیید کرده که جیمز وب می‌تواند اجسامی را مشاهده کند که بسیار کم نور هستند و حتی هابل نیز قادر به شناسایی آنها نیست.

ناسا امیدوار است از تلسکوپ فضایی جیمز وب برای انجام طیف وسیعی از تحقیقات کیهانی از کشف سیارات دارای قابلیت بالقوه سکونت گرفته تا رصد تولد اولین کهکشان‌ها و ستاره‌های کیهان استفاده کند.

با توجه به اینکه بیشتر تصاویر در دسترس عموم که توسط تلسکوپ جیمز وب گرفته شده متعلق به کهکشان‌های دور دست است، بسیاری از مردم متعجب شدند که ناسا اخیراً مجموعه جدیدی از تصاویر را منتشر کرد که اجرام بسیار نزدیک به زمین را نشان می‌دهد.

جدیدترین تصاویر، به ویژه، در مورد مشتری، بزرگترین سیاره منظومه شمسی ما، و برخی از قمرهای آن اطلاعاتی در دسترس قرار می‌دهند. جدیدترین مجموعه تصاویر ارسال شده توسط تلسکوپ فضایی جیمز وب به زمین، تصاویر دقیقی از نوارهای ابری عظیم سیاره مشتری را نشان می‌دهد که بر جو فوقانی آن تسلط دارند. در برخی از تصاویر، می‌توان چندین ویژگی فیزیکی سیاره مذکور را تشخیص داد؛ از جمله لکه قرمز بزرگ و حلقه‌های باریکی که این سیاره را احاطه کرده است.

موارد دیگری که در این تصویر قابل مشاهده است شامل برخی از قمرهای مشتری از جمله اروپا، تبه و متیس است. اروپا قمر بزرگ مشتری است که هدفی بالقوه برای اکتشافات آینده بشر است. مطالعات قبلی همچنین نشان داده که این قمر دارای اقیانوس عظیمی است که در زیر پوسته

یخی و ضخیم خود پنهان شده است. در حالی که ممکن است این تصاویر به اندازه تصاویر قبلی جیمز وب تماشایی به نظر نرسند، دانشمندان ناسا از تماشای آنها بسیار هیجان‌زده هستند. استفانی میلام که یک دانشمند سیاره‌شناسی در مرکز پرواز فضایی گودارد ناسا است، گفت که از روشنایی و وضوح تصاویر گرفته شده توسط تلسکوپ فضایی جیمز وب شگفت‌زده شده است. میلام به‌ویژه تحت تأثیر این واقعیت قرار گرفت که تلسکوپ حلقه‌های ضعیف مشتری را در اولین تلاش خود برای عکس برداری ثبت کرد.

نگاهی نوبه اعماق جهان آفرینش

توضیحات دقیق‌تر در مورد تصاویر این است که اولین مجموعه تصاویر علمی از تلسکوپ فضایی جیمز وب، ستارگان و کهکشان‌های شگفت‌انگیزی را به تصویر کشیده است. این مجموعه تصاویر شامل تصاویر شفاف‌تری از سحابی «کارینا»، سحابی «هشت رگبار» (Eight-Burst Nebula)، گروهی از کهکشان‌ها موسوم به «پنج‌گانه استفان» و یک خوشه کهکشانی است که نور اجرام پشت آن را بسط می‌دهد. همچنین تحلیلی از ترکیب مادی یک سیاره فراخورشیدی (exoplanet) خارج از منظومه شمسی) با نام WASP-96b از دیگر نتایج اکتشافی تصاویر جدید تلسکوپ جیمز وب است.

ساخت تلسکوپ ۹ میلیارد دلاری جیمز وب نزدیک به دو دهه طول کشید و شرکت «نور تروپ

سیاه‌چاله‌هایی توانند یک خصوصیت موسوم به «حوزه فوتونی» (photon sphere) داشته باشند؛ جایی که کشش گرانشی به اندازه‌ای نیرومند است که نور به دور سیاه‌چاله می‌چرخد. بنابراین بطور نظری، اگر بتوانید نور را درست به سمت بیرون حوزه فوتونی بتابانید، چرخش آن نور را از سمت دیگر سیاه‌چاله خواهید دید.

اگر تلسکوپ جیمز وب اکنون تا زمان ۱۳.۵ میلیارد سال گذشته را می‌بیند، آیا می‌توانیم روزی تلسکوپی بسازیم که فراتر از آغاز زمان را «بیند»؟

یک محدودیت بنیادین در این خصوص وجود دارد که تا چه زمانی در گذشته را می‌توانیم ببینیم؛ زیرا تا زمانی در حدود ۳۸۰ هزار سال پس از انفجار کیهانی (مهبانگ)، جهان آفرینش (کیهان یا universe) بطور کامل مملو از پلاسمای داغ و بنابراین تار و مبهم بوده است.

آیا در مدت زمانی فراتر از ۳۸۰ هزار سال پس از مهبانگ را می‌توانیم با استفاده از رصد امواج گرانشی مشاهده کنیم؟

متأسفانه پاسخ این سوال هم منفی است؛ زیرا امواج گرانشی ناشی از جابجایی و حرکت توده‌های جرم است و تا حدود ۱۰۰ میلیون سال پس از مهبانگ هیچ ساختاری به اندازه کافی بزرگی نبوده که بتواند امواج گرانشی قابل اندازه‌گیری تولید کند.

با این داده‌ها و تصاویر فراهم شده آیا امکان دارد دانشمندان برآورد مورد قبول کنونی درباره عمر کیهان را تا حد بسیار طولانی تری نسبت به ۱۳.۷ میلیارد سال موردبازبینی قرار دهند؟

محتمل است که داده‌های تلسکوپ فضایی جیمز وب موجب شود که دانشمندان برآورد طول عمر کیهان را بر اساس اندازه‌گیری‌های جدید از توسعه کیهانی مورد ارزیابی مجدد قرار دهند، اما در این صورت احتمالاً عمر تخمینی کیهان کمتر خواهد شد و نه بیشتر!

فضایی جیمز وب (JWST) بسیار بزرگتر است و بنابراین تصاویر آن جزئیات دقیق‌تری دارد. این تلسکوپ همچنین نسبت به هابل تصاویر را در طول موج‌های متفاوتی رصد می‌کند که به آن امکان می‌دهد چیزهایی را ببیند - به خصوص اجرامی را در فواصل بسیار دورتر ثبت کند - که تلسکوپ هابل قادر به ثبت آن نیست.

تلسکوپ هابل تا چه میزان نزدیک به لبه انتهایی کیهان قابل مشاهده را می‌تواند رصد کند؟ در خبرها فاصله ۱۳.۵ میلیارد سال نوری ذکر شده است. این به نظر بسیار نزدیک به عمر ۱۳.۸ میلیارد سال نوری کیهان است.

تلسکوپ جیمز وب قادر است بین ۱۰۰ تا ۲۵۰ میلیون سال بعد از «انفجار بزرگ کیهانی» (مهبانگ یا big bang) را مشاهده کند، اما هر چند این فاصله از نظر زمانی حدود ۱۳.۷ میلیارد سال پیش است، اما از لحاظ مسافت ۱۳.۷ میلیارد سال نوری نیست، بلکه دورتر از آن است چرا که کیهان در حال توسعه و انبساط است.

آیا تلسکوپ جیمز وب «آبر سیاه‌چاله‌ها» را نیز مطالعه خواهد کرد؟ آیا می‌تواند تصویری مشابه تصویر تلسکوپ «افق رویداد» (Event Horizon Telescope) تهیه کند؟

تلسکوپ فضایی جیمز وب قادر به تهیه تصاویری از یک ابرسیاه‌چاله مانند تصاویر تلسکوپ «افق رویداد» نیست - آن نوع دیگری از تلسکوپ است، اما آنها را مطالعه خواهد کرد. در حقیقت تصویر مربوط به «پنج‌گانه استفان» که اکنون منتشر شده است اطلاعات جالبی درباره یکی از ابرسیاه‌چاله‌ها در اختیار ستاره‌شناسان قرار می‌دهد.

آیا امکان دارد همگرایی گرانشی (gravitational lensing) مانند آنچه در اولین تصویر میدان عمقی تلسکوپ جیمز وب دیده شد به اندازه‌ای نیرومند باشد که خودتان را ببینید؟ مانند اینکه نور دوربرگردان ۳۶۰ درجه‌ای می‌زند؟

گرومان» (Northrop Grumman Corp) قراردادی با سازمان هوانوردی و فضای آمریکا (ناسا) این تلسکوپ را ساخته است.

اولین تصویری که منتشر شد یک عکس «میدان عمقی» (deep field) از یک خوشه کهکشانی دور به نام SMACS 0723 بود که با جزئیات‌ترین تصویر از زمان‌های اولیه کیهان را که تا امروز ثبت شده است، نشان داد.

دستکم یکی از کهکشان‌های کم‌رنگ در میان هزاران کهکشان ثبت شده در این تصویر نزدیک به ۹۵ درصد به قدمت «مهبانگ» (بینگ بنگ) است؛ انفجاری که مطابق این نظریه حدود ۱۳.۸ میلیارد سال قبل از آغاز توسعه و گسترش کیهان شناخته شده را شروع کرده است.

تلسکوپ جیمز وب طوری ساخته شده که سوژه‌های تصویربرداری خود را در طیف مادون قرمز مشاهده می‌کند و حدود ۱۰۰ بار حساس‌تر از تلسکوپ قدیمی تر هابل است که حدود ۳۰ سال پیش راه اندازی شد.

تصویر SMACS 0723 یک خوشه کهکشانی با قدمت ۴۶ میلیارد سال را نشان می‌دهد که جرم جمعی آن مانند یک «لنز گرانشی» عمل می‌کند و فضا را منحرف می‌سازد و نور تابیده شده از کهکشان‌های دور دست پشت سر آن را بزرگ می‌کند. یکی از کهکشان‌های قدیمی‌تر که در «پس زمینه» (بک‌گراند) تصویر مشاهده می‌شود قدمت آن به حدود ۱۳.۱ میلیارد سال پیش باز می‌گردد.

در اینجا نکاتی را درباره این تصاویر و آنچه تلسکوپ جیمز وب ممکن است در گام بعدی آشکار سازد، بررسی می‌کنیم.

چه نکته خاصی درباره این تصاویر وجود دارد؟ مگر پیش از این تصاویر تلسکوپ فضایی هابل را در اختیار نداشتیم؟

درست است؛ پیش از این تلسکوپ هابل وجود داشت و الان هم وجود دارد که تصاویر زیادی از فضا تهیه کرده است. اما تلسکوپ



واداشتن رایانه به اندیشیدن مانند یک کودک

شهودی توسط انسان‌ها باشد و همچنین نشان‌دهنده اهمیت بازنمایی اشیاء در شناخت ما از جهان است.

هوش مصنوعی (Artificial Intelligence) که به طور مخفف آن را AI نیز می‌نامند، تکنولوژی است که به نحوی قابلیت تفکر دارد. البته این قابلیت تفکر با چیزی که ما به عنوان تفکر انسانی می‌شناسیم تا حد زیادی تفاوت دارد، اما در حقیقت سعی دارد تا از آن تقلید کند.

هوش مصنوعی در واقع شاخه‌ای از علوم رایانه است که هدف اصلی آن تولید ماشین‌های هوشمندی است که توانایی انجام وظایفی که نیازمند به هوش انسانی است را داشته باشد.

هوش مصنوعی در حقیقت نوعی شبیه‌سازی هوش انسانی برای رایانه است و منظور از هوش مصنوعی، ماشینی است که به گونه‌ای برنامه‌نویسی شده که همانند انسان فکر کند و توانایی تقلید از رفتار انسان را داشته باشد.

این تعریف می‌تواند به تمامی ماشین‌هایی اطلاق شود که همانند ذهن انسان عمل می‌کنند و می‌توانند کارهایی مانند حل مسأله و یادگیری داشته باشند.

در شرکت «دیپ مایند» تحت مالکیت گوگل در لندن و همکاران او یک سیستم یادگیری عمقی با نام «پلاتو» (PLATO) معرفی کرده‌اند که می‌تواند فیزیک شهودی را بیاموزد. «پلاتو» دربردارنده سیستم‌هایی است که از تحقیقات درباره چگونگی یادگیری کودکان الهام گرفته‌اند.

پلاتو به طور خاص این نظریه را اتخاذ می‌کند که اشیاء نقشی محوری در بازنمایی و پیش‌بینی جهان فیزیکی پیرامون ما ایفا می‌کنند. تهیه‌کنندگان این گزارش تحقیقی، سیستم پلاتو را از طریق نشان دادن ویدئوهایی از صحنه‌های ساده مانند افتادن توپ روی زمین، رفتن توپ به پشت اشیاء دیگر و ظاهر شدن مجدد آن تعلیم دادند. پلاتو پس از تعلیم دیدن با نشان دادن ویدئوهایی از صحنه‌های ناممکن مورد آزمایش قرار گرفت. پلاتو درست مانند یک کودک خردسال در زمان دیدن صحنه‌های غیرمنطقی «شگفتی» نشان داد. این تأثیر یادگیری بعد از تماشای ۲۸ ساعت ویدئو مشاهده شد.

این محققان چنین نتیجه‌گیری کردند که سیستم پلاتو می‌تواند ابزار نیرومندی برای تحقیق درباره چگونگی یادگیری فیزیکی

محققان علوم رایانه‌ای، سیستمی طراحی کردند که الگوریتم‌های هوش مصنوعی را قادر می‌سازد همانند کودکان با علم «فیزیک شهودی» مقررات طبیعی حاکم بر اشیای مادی را تشخیص بدهد.

یک سیستم هوش مصنوعی که می‌تواند اصول پایه عقل سلیم در جهان مادی (فیزیکی) را همانند یک کودک بیاموزد، در مقاله‌ای در نشریه «فتار طبیعی انسان» معرفی شده است. حتی کودکان بسیار خردسال هم از «فیزیک شهودی» به معنی مقررات و اصول عقل سلیم درباره چگونگی کار کردن جهان آگاه هستند.

مثلاً حتی کودکان تا حدود پنج ماهگی هم اگر با صحنه‌ای رو به رو شوند که یک امر از لحاظ فیزیکی ناممکن روی دهد مثلاً یک اسباب‌بازی ناگهان ناپدید شود، شگفت‌زده می‌شوند. با این حال یاد گرفتن فیزیک شهودی برای الگوریتم‌های یادگیری ماشینی دشوار بوده است هر چند این سیستم‌ها توانایی اَبَر-انسانی در زمینه بسیاری از وظایف دیگر از جمله یادگیری تشخیص اشیای متفاوت از خود نشان داده‌اند.

«لوئیس پیلانو» دانشمند علوم رایانه‌ای

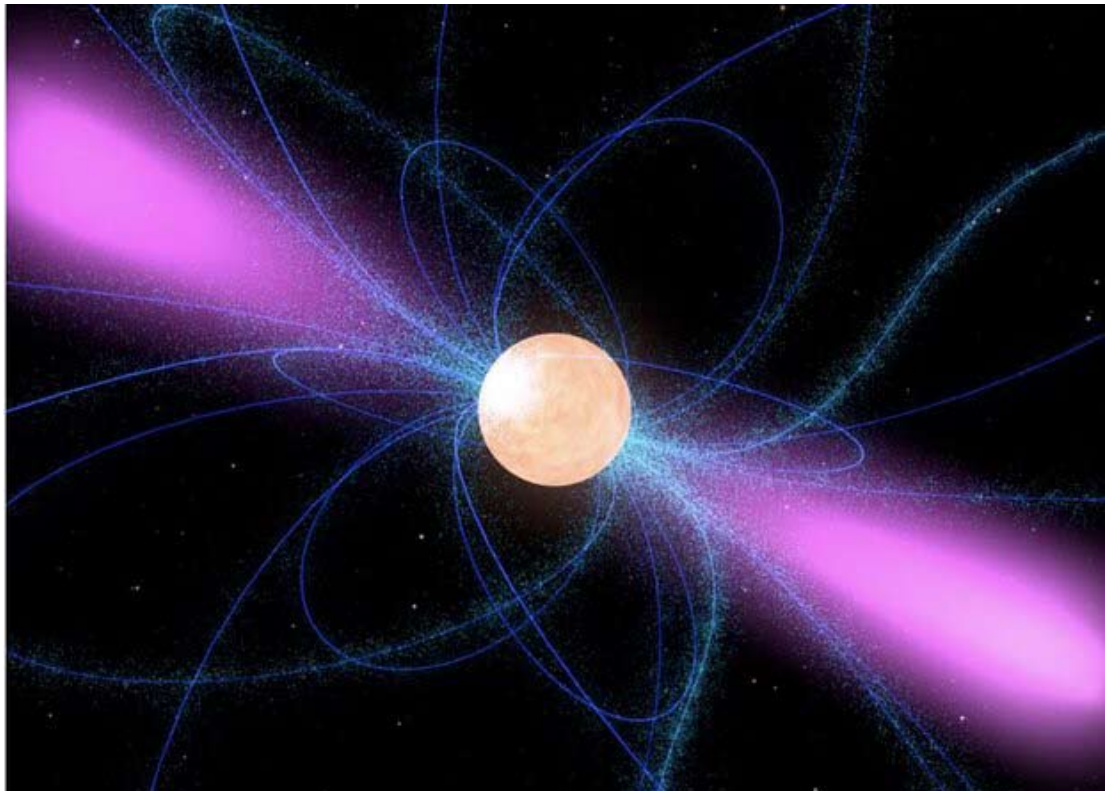

قدرتمندترین میدان مغناطیسی جهان اندازه‌گیری شد

تاثیری خاص ایجاد می‌کنند که با کمک آن می‌توان قدرت میدان مغناطیسی را سنجید

محققان با استفاده از ماهواره ستاره‌شناسی چینی Insight-HXMT میدان مغناطیسی 6124+Swift J0243.6 را اندازه گرفتند و متوجه شدند قدرت آن ۱۶ میلیارد تسلا است. این قدرتمندترین میدان مغناطیسی رصد شده در جهان است.

هرچند این رکورد مربوط به قدرتمندترین میدان مغناطیسی اندازه‌گیری شده به طور مستقیم است اما احتمالاً قدرتمندترین میدان مغناطیسی جهان نیست. این رکورد به نوع دیگری از ستاره نوترونی به مگنتار تعلق دارد که طبق تخمین‌ها قدرت میدان مغناطیسی آن تا ۱۰ میلیارد تسلا می‌رسد.

نظر گرفتن تمام این موارد، به نظر می‌رسد این نوع خاص از ستاره نوترونی است که تب اختر اشعه ایکس نیرو گرفته از برافزایش (X-ray accretion pulsar) نام دارد.

این ستاره نوترونی بسیار درخشان است که صفت فوق نورانی را برای آن به ارمغان آورده است. محققان مدت‌ها تصور می‌کردند درخشش زیاد این ستاره به میدان مغناطیسی قدرتمندتری مرتبط است اما تاکنون هیچ‌گاه میدان مغناطیسی این تب اختر اشعه ایکس نیرو گرفته از برافزایش اندازه‌گیری نشده بود.

ستاره‌شناسان میدان مغناطیسی این ستاره‌ها را با مطالعه طیف اشعه ایکس اندازه می‌گیرند. الکترون‌های پلاسما مقداری از اشعه‌های ایکس را جذب و برخی را پراکنده می‌کنند. به این ترتیب

ستاره‌شناسان قدرتمندترین میدان مغناطیسی رصد شده در جهان را اندازه‌گیری کردند. این رکورد به یک ستاره نوترونی با میدان مغناطیسی با قدرت بیش از ۱۶ میلیارد تسلا تعلق دارد.

رکورد دار جدید یک منظومه ستاره‌ای دوتایی به نام 6124+Swift J0243.6 است که در کهکشان راه شیری قرار دارد. این منظومه دوتایی شامل یک ستاره نوترونی است که گاز ستاره همراه را به سمت خود می‌کشد و یک دیسک از مواد در اطراف آن ایجاد می‌کند. پلاسمای موجود در این دیسک در امتداد خطوط مغناطیسی به سطح ستاره نوترونی می‌ریزد که شعله‌هایی عظیم از اشعه ایکس به وجود می‌آورد. از آنجا که ستاره در حال چرخش است، از دیدگاه ما نیز به نظر می‌رسد این شعله‌ها می‌چرخند. با در

متاورس؛ قابلیت‌های حیرت‌انگیز و در دسرهایش برای آموزش



متاورس از دید یک آینده‌پژوه، محیطی فراگیر با پیامدهای قابل توجه برای آموزش و یادگیری به وجود خواهد آورد. محبوبیت یادگیری در متاورس ممکن است تغییر و تحول در آموزش عالی را تسریع کند. «آینده دانشگاه و متاورس» موضوع نشست است که در آن پروفسور «علی اکبر جلالی» آینده‌پژوه، استاد دانشگاه مریلند و رئیس کرسی یونسکو در آموزش و یادگیری الکترونیکی در آن به معرفی ویژگی‌های عصر مجازی پرداخته و درباره متاورس به عنوان یک ابزار آموزش و یادگیری، مشکلات بالقوه آن برای دانشگاه‌ها و افراد و برخی از نظرات مثبت و منفی در این خصوص سخن گفته است.

متاورس چیست؟

پروفسور جلالی تعریف متاورس را با ذکر نقل قولی از مدیر بزرگترین بانک سرمایه‌گذاری جهان آورده و بیان می‌دارد: همین قدر می‌دانیم که متاورس یک مزاحم بزرگ و بر هم زننده روندهای جاری زندگی ما است به گونه‌ای که هرگز در طول تاریخ بشر چنین برهم زننده‌ای نبوده است، اما از نظر اقتصادی فرصت‌های عظیمی خلق می‌کند که برای ما خوب است. در حقیقت متاورس تکرار حضور اینترنت با ابعادی ده‌ها برابر موثرتر در زندگی انسان خواهد بود و زندگی فیزیکی ما را با دنیای مجازی سه‌بعدی ترکیب خواهد کرد.

جلالی معتقد است که ما انسان‌های خوش‌شانسی هستیم که در عصر اطلاعات زندگی می‌کنیم و به زودی وارد عصر مجازی که ترکیبی از زندگی واقعی و مجازی است، خواهیم شد. تغییر سریع فناوری‌ها فرصت‌های بزرگی را برای دانشگاه‌ها به منصف ظهور می‌رساند که آگاهی و شناخت آن‌ها در زمان مناسب یکی از مهم‌ترین دغدغه‌های مسؤولان دانشگاه‌ها باید باشد.

آینده دانشگاه و متاورس

متاورس یک محیط فراگیر با پیامدهای قابل توجه برای آموزش و یادگیری به وجود خواهد آورد. محبوبیت یادگیری در متاورس ممکن است تغییر و تحول در آموزش عالی را تسریع کند.

متاورس شکل جدیدی از آموزش را به وجود می‌آورد. نخستین تاثیر آن در آموزش این خواهد بود که سرعت انتقال داده را در وزارت آموزش و پرورش و وزارت علوم را به شدت بالا می‌برد. متاورس همچنین پیامدهایی برای آزادی دانشگاهی، شکاف دیجیتالی و حریم خصوصی داده‌ها دارد. همراه شدن دانشگاه با این تغییرات سریع عصر مجازی می‌تواند تاثیرات زیادی در زندگی و کار استاد، دانشجو، کارمند و محیط دانشگاه داشته باشد و زمان آزمایش مفاهیم و نوآوری در حوزه آموزش، یادگیری و پژوهش برایمان به طور چشمگیری کاهش می‌یابد. هنوز یک نمونه یا یک استراتژی مشخص برای آینده دانشگاه‌های آینده مبتنی بر به کارگیری متاورس در جهان وجود ندارد اما بعد از همه‌گیری کرونا شناخت جامعه و مردم از آموزش‌های مبتنی بر فناوری‌های نوین و بر خط افزایش چشمگیری داشته است. البته در نظر داشته باشیم که در لحظه‌های هستیم که برای خیلی‌ها همه چیز و نه فقط دانشگاه به شدت در حال تغییر و تحول بوده و شرایط نامتعادل است. با این وجود دلایل امیدوارکننده وجود دارد که بشر اکنون دسترسی بیشتری به دانش داشته و ابزارهای بیشتری دارد که کمک می‌کند تا بیش از هر زمان دیگری در تاریخ بشر زندگی بهتری تجربه کرد. با در نظر گرفتن ارزش‌های اصلی اصول بنیادین نهفته در سیستم‌های آموزشی فعلی

از مشکلات این فناوری نوین است.

۳- مشکل انجام مکالمات معنی دار بدون تفاوت‌های ظریف در حالات چهره و ارتباطات غیر کلامی.

۴- نبود اطمینان از این که آیا شکاف دیجیتال گسترده‌تر نمی‌شود؟ تعداد بیشتری از افراد به حاشیه رانده نمی‌شوند؟ و آیا دسترسی به ابزار لازم خواهند داشت؟

۵- مسأله حفظ حریم خصوصی داده‌ها و حفاظت از هویت دانشجویان.

۶- بیشتر مردم فکر می‌کنند متاورس یک کابوس حریم خصوصی است. آنان تهدیدات جدی برای داده‌های شخصی کاربران و تجاری‌سازی بیشتر و کسب درآمد بیشتر از فعالیت‌های اساسی انسانی را مانع دیگر این فناوری نوین می‌دانند.

۷- تعدادی از کارشناسان پیش‌بینی می‌کنند که مردم حاضر نخواهند بود زمان و انرژی خود را در فضاهای مجازی سرمایه‌گذاری کنند که در آن دستکاری و نظارت صورت می‌گیرد.

۸- بر اساس یک نظرسنجی، نیمی از مردم می‌گویند متاورس به نظر مکانی عالی برای هکرها است، با این حال نزدیک سه چهارم گفته‌اند که به محیط متا ملحق خواهند شد که گویای اجتناب‌ناپذیر بودن آن است.

۹- برخی کاهش استقلال و توانایی افراد برای کنترل زندگی خود را مانعی برای ورود به متاورس می‌دانند.

جلالی بر این باور است که ما به طور اجتناب‌ناپذیری به سمت وب حرکت می‌کنیم؛ یک محیط غیرمتمرکز که در آن متاورس نحوه تجربه ما را تعریف می‌کند و دانشگاه‌ها شاید با احتیاط برای پیوستن نیز صف می‌کشند. وی می‌افزاید: در عصر مجازی ابزاری در دسترس خواهند بود که تا حدود زیادی آرزوی دیرین بشر یعنی سفر در زمان و مکان را تا حدودی امکان‌پذیر می‌سازد. به زودی شاهد بهره‌مندی از فناوری‌های عصر مجازی برای مشاغل دور کاری از سوی مایکروسافت فضای شبکه اجتماعی سه‌بعدی شرکت متا (فیسبوک سابق) و ده‌ها پروژه دیگر خواهیم بود.

نوع ZOOM نتوانست به صورت کاملی جایگزین شود. مولفه اجتماعی به وضوح در ZOOM وجود ندارد اما حضور در دانشگاه و در متاورس همراه با دانشجویان و استادان آواتار ممکن است واقع‌گرایی خاصی را به این تجربه ببخشد اما جایگزینی برای چیز واقعی نیست. به این ترتیب مهاجرت به متاورس ممکن است گسست بزرگ آموزش عالی را تسریع بخشد.

دانشجویان ممکن است به طرز فزاینده‌ای تنها به آن محصول اصلی آموزش و یادگیری تمایل داشته باشند و از ویژگی‌های سنتی‌تر زندگی دانشگاهی مانند زندگی در خوابگاه، غذای دانشگاه، میزهای کتابخانه، بازی‌های فوتبال و جست‌وخیز در فضای سبز دانشگاه چشم‌پوشی کنند.

مشکلات موجود در فضای متاورس برای دانشگاهی‌ها

۱- آزادی آکادمیک ممکن است از سوی منافع شرکتی میزبان‌های متاورس به خطر بیفتد. اینجا است که باید پرسید آیا پلتفرم‌هایی مانند متا و زوم به میدالات آزاد بدون محدودیت متعهدند حتی زمانی که وضعیت تبلیغات می‌تواند به قیمت سهام آنها آسیب برساند؟

رئیس کرسی یونسکو در آموزش و یادگیری الکترونیکی: آزادی آکادمیک ممکن است از سوی منافع شرکتی میزبان‌های متاورس به خطر بیفتد. حواس‌پرتی تماشایی، احتمال گسترش شکاف دیجیتالی، به خطر افتادن حریم خصوصی داده‌ها و ... از مشکلات آموزش در متاورس است

۲- حفظ تمرکز دانشجو در یک محیط آنلاین پر از حواس‌پرتی تماشایی، یکی دیگر



و در نظر گرفتن بی‌عدالتی‌های گذشته در سیستم‌های آموزشی باید از فرصت ایجاد شده از سوی فناوری‌های نوین استفاده کرد تا ضمن ترمیم مشکلات گذشته دانشگاه مورد نیاز نسل آینده را ساخت.

متاورس به عنوان ابزار آموزش و یادگیری

جلالی در پاسخ به این سوال که آیا شما روزی را می‌توانید تصور کنید که در یک دانشگاه متاورسی حضور دارید؟ می‌گوید: ما از اکنون حس مثبتی داریم و احتمالاً به آن سمت می‌رویم. ما اکنون از تورهای دانشگاهی مجازی استفاده می‌کنیم. در این بیماری همه‌گیر کرونا فضای مجازی را درک کرده‌ایم، یادگیری و یاددهی را از طریق نرم‌افزارهای مختلف به صورت برخط تجربه کرده‌ایم و آماده مهاجرت و غوطه‌ور شدن از این محیط دانشگاه دو بعدی به فضای مجازی سه بعدی زندگی دانشگاهی متاورسی هستیم.

جلالی در پاسخ این سوال که چه تخیلی از تاثیر متاورس در دانشگاه آینده دارید؟ اظهار می‌دارد: فضایی را تصویر کنید که یک قفل ورودی دارد و شما می‌توانید با کلید تخیل آن را باز کنید. داخل فضایی و منطقی‌تر از محدودیت‌های قانونی و اخلاقی معمولی قرار می‌گیرید که فراتر از آن تصویری است که در ذهن داشته‌اید. در این فضا با ابعاد مختلفی مانند بُعد صدا، بُعد بینایی، بُعد ذهن که شامل سایه و مواد است برخورد می‌کنید که به طور کامل متفاوت از یک فضای معمولی مورد انتظار شما است. شما وارد موج چهارم از زندگی بشر عصر مجازی سه‌بعدی شده‌اید و ابزار متاورس در خدمت شما قرار گرفته است.

کرونا سبب شده است تا مجبور به استفاده از فناوری‌های نوین آموزشی و ابزارهای ارتباطی مانند ZOOM شویم و این سبب شد تا طرز فکر ما در مورد آموزش و یادگیری در آموزش عالی و دانشگاه‌ها متفاوت از گذشته شود.

محصول اصلی آموزش عالی، آموزش و یادگیری است که طریق تعاملات از

پازل

ساده

6		3	4	
		8	7	5
			6	8
2	5	1		8
7	8		2	1
8		9	7	6
7	2			
8	3		7	
	9	5		2

خیلی ساده

			3	
5	9	4		6
4		6	7	
4	2			7
8	6		3	9
3			8	6
3			8	9
	7	2	6	4
		7		

متوسط

5		2	4	
7	2			6
	3	8		2
1			6	
7		3		5
	2			4
2	3		1	6
	1			8
	8	7		3

سخت

	6		7	
		4		8
9	3	8	1	2
	4			2
	7	2		3
3				1
	3	8	1	6
4			6	
6		4		5

گردشگری

عبدالله امیدوار از اولین جهانگردان ایرانی در گذشت/۳۰
جشنی برای جهانی شدن هیرکانیان گیلان/۳۲
لوت؛ ۶ سال پس از جهانی شدن همچنان در سراب انتظار/۳۴
بام ایران زیر پای گردشگرناها/۳۶
برج ایفل در شرف فرو ریختن است؟/۳۸

کارگاه

[۲۹]

ماهنامه داخلی شرکت عقاب افشان

شماره ۸۸ - تیرماه ۱۴۰۱



اسکای

علم و فناوری

گردشگری

فرهنگ و هنر

سلامت

ورزش

News

w w w . n e w s . e q a b . i r . c o m

عبدالله امیدوار از اولین جهانگردان ایرانی درگذشت

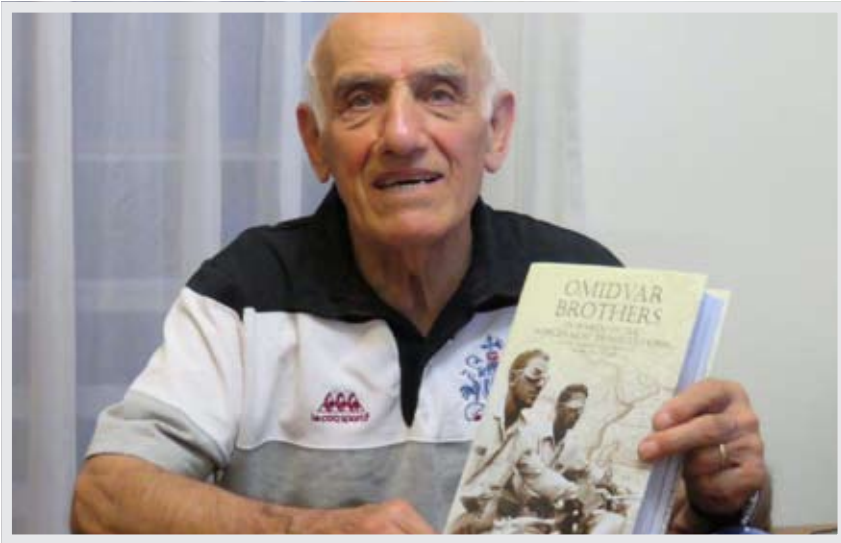

عبدالله امیدوار، از اولین جهانگردان ایرانی در سن ۸۹ سالگی در کشور شیلی درگذشت.

عبدالله امیدوار در حالی که یکی از پیشگامان جهانگردی معاصر در ایران است، در شیلی، کشوری که سال‌ها در آن زندگی می‌کرد، به عنوان نمادی از سینمای شیلی معرفی شده است. مرکز فرهنگی لاموندا در سانتیاگو شیلی که عبدالله امیدوار یکی از پایه‌گذاران و همکاران آن بوده است، با تأیید خبر درگذشت او، اعلام کرد که شیلی با یکی از نمادهای سینمای خود خداحافظی کرد.

در بیانیه این مرکز فرهنگی که بامداد جمعه ۲۴ تیرماه ۱۴۰۱ به وقت تهران، منتشر کرده، آمده است: «عبدالله امیدوار (۲۰۲۲ - ۱۹۳۲) تهیه‌کننده و فیلمساز بود که به بیش از ۱۰۰ کشور جهان سفر کرد و بیش از ۱۲۰ فیلم مستند ساخت. او در ۸۹ سالگی درگذشت و ما امروز با نمادی از سینمای شیلی خداحافظی می‌کنیم».

«عبدالله امیدوار»، حدود ۶۸ سال پیش، همراه برادرش «عیسی» به سرزمین‌های ناشناخته در قاره آمریکا، آفریقا و قطب جنوب و شمال قدم گذاشت.

فرهنگی - تاریخی سعدآباد قرار دارد، ساختمانی که یک سال پیش، بازسازی شد و در گذشته، کالسکه‌خانه و استراحتگاه سورچی‌ها در سعدآباد بود و در سال ۸۲ هم به موزه مردم‌شناسی ایران تبدیل شد و بعدها ابزار، عکس‌ها، گنجینه‌ها و یادگاری‌های سفر ۱۰ ساله برادران امیدوار به این ساختمان منتقل شد و نام موزه برادران امیدوار را به خود گرفت.

عبدالله امیدوار در پایان این ماجراجویی کاوشگریانه ۱۰ ساله در قاره سیاه، جنوبگان (قطب جنوب)، آسیا، قطب شمال، آمریکا و استرالیا، در کشور شیلی ساکن شد و اکنون به کار سینما مشغول است و عیسی امیدوار به وطن برگشت و همین‌جا ماندگار شد.

حالا یکشنبه اول هر ماه می‌توان عیسی امیدوار را با کتوشلوار روشن اتوکشیده و موی سپیدکرده، در موزه دید که مشتاقانه، خاطراتش را با بازدیدکنندگان مرور می‌کند، عکس یادگاری با آن‌ها می‌گیرد و با دانشجوها گپ می‌زند و در تمام این مدت، بی‌آن‌که خم به ابرو آورد، می‌ایستد و لبخند می‌زند.

عکس‌ها، یادگاری‌ها، حیوانات تاکسیدرمی شده و زندگی‌نامه برادران امیدوار می‌گوید، آنچه آن‌ها با ماجراجویی در میان قبایل بدوی و وحشی قاره آفریقا، آمریکا و استرالیا انجام دادند، در نوع خود

سفر کم‌نظیر این دوبرادر ماجراجو از سال ۱۳۳۳ خورشیدی آغاز شد. آن‌ها نخست یک سفر هفت‌ساله با موتورسیکلت «ماچلس» انگلیسی به قدرت CC ۵۰۰ که روی گلگیر چرخ جلوی آن شعار «همه متفاوت، همه خویشتان» نوشته شده بود، داشتند و بعد هم یک سفر سه‌ساله را با اتومبیل سیتروئن دو سیلندر که هنگام بازگشت از سفر اول، شرکت سیتروئن فرانسه آن را هدیه داد، انجام دادند.

عبدالله امیدوار در پایان این ماجراجویی کاوشگریانه ۱۰ ساله در قاره سیاه، جنوبگان (قطب جنوب)، آسیا، قطب شمال، اروپا، آمریکا و استرالیا، در کشور شیلی ساکن شد و به حرفه سینما پرداخت، اکنون از او به عنوان یکی از نمادهای سینمای شیلی یاد می‌شود. عیسی امیدوار پس از پایان آن سفرها به ایران برگشت و همین‌جا ماندگار شد. در کاخ سعدآباد موزه‌ای به برادران امیدوار اختصاص داده شده که داشته‌های و یادگاری‌های خود از ماجراجویی ۱۰ ساله را به نمایش گذاشته‌اند و ماجرای این سفرها در کتابی به نام «سفرنامه برادران امیدوار» به قلم عیسی و عبدالله منتشر شده است.

موزه «برادران امیدوار»

اما خوب است بدانید که موزه «برادران امیدوار» پشت به پشت کاخ احمدشاهی در مجموعه

نکنند. سپس این پوست سر به مدت سه روز در محلولی گیاهی قرار می‌دادند. بعد از خارج کردن آن از محلول درون آن شن داغ می‌ریختند و آن را دود می‌دادند تا ماندگاری‌اش بیشتر شود. پوست سر پس از این عملیات کوچک می‌شد. این سرهای کوچک‌شده نماد قدرت این قبیله بود که مردم آن‌ها را به گردن و در خانه‌های‌شان می‌آویختند. در محوطه بیرونی موزه، اتومبیل سیتروئن و موتورسیکلت مورد استفاده این گردشگران در محفظه‌های شیشه‌یی قرار داده شده و در راهروی ورودی هم، ابزار عکسبرداری و فیلم‌برداری و نمونه‌ای از لباس‌های مورد استفاده آن‌ها به‌نمایش گذاشته شده که آغازی برای یک ماجراجویی چند ساعته در موزه برادران امیدوار است. شاید به قول عیسی امیدوار، دیگر ردی از آن قبایل بدوی و وحشی باقی نمانده باشد؛ اما رفتن به این موزه، مثل همراه شدن با این برادران ماجراجو در ۶۰ سال پیش و دیدن آن قبایل تارومار شده است.

تصاویر بیشتر و مهیج‌تری دارد. علاوه بر حیوانات و حشرات تاکسیدرمی شده می‌توان عاج و پای فیل‌هایی که از آفریقا آورده‌اند، استخوان نهنگی که با آن چاقو و شمشیر ساخته‌اند، ابزار و آلات شکار و موسیقی قبایل آفریقایی و آمازون را دید. از همه مهیج‌تر هم سر انسان بومی است که توسط یک قوم بدوی آمازون کوچک شده و داستان سفر و مواجهه برادران امیدوار با این قوم نشان می‌دهد، چه خطری از بیخ گوش آن‌ها گذشته است.

یک نمونه از سرهای کوچک‌شده

بر اساس توضیح‌هایی که در کنار سر کوچک‌شده در این موزه داده شده است، قبیله «جیوارو» پس از پیروزی در جنگ زنان قبیله مغلوب را به اسارت می‌گرفت و سر مردان را از تن جدا می‌کرد، سپس از فرق سر تا پشت گردن را شکافته و داخل پوست سر را تخلیه می‌کردند و لب‌ها را می‌دوختند تا اسرار قبیله را نزد ارواح خبیثه فاش

آن دوره، گزارش‌هایی را از سفر این دو برادر منتشر کرده بودند، می‌گذراند تا تحقیقات و اثرش را برپا کند.

مترجم فرانسوی کتاب زندگی‌نامه امیدوار

سراسر دیوارهای چهار اتاقی که موزه را تشکیل می‌دهند، با عکس‌هایی گاه شگفت‌انگیز از ماجراجویی‌های این دو برادر، مزین شده است، عکس‌هایی که برادران امیدوار با جمجمه گوریل‌های شکارشده و مردان بلند و کوتاه قامت قبایل آمازون گرفته‌اند، تصاویری از قطب شمال و جنوب و پنگوئن‌های آن، آیین‌های قبایل بدوی آمازون، آفریقا و استرالیا، استقبال از برادران امیدوار در ایران و تجمع مردم در مقابل سینمایی که فیلم مستند سفر آن‌ها را پخش کرد و ... راهنمای موزه می‌گوید: عکس‌ها هر شش ماه یکبار جابه‌جا می‌شوند تا تصاویر جدیدتر نمایش داده شوند. حتماً سفر به ۹۹ کشور جهان،

شگفت‌انگیز و کم‌نظیر بوده است؛ اما جای تعجب و البته سؤال دارد که چرا مردم ایران «مارکوپولو» را که نصف این ماجراجویی‌ها را هم نداشته است، بیشتر از برادران امیدوار می‌شناسند. قطعاً کارتن‌ها و فیلم‌های متعددی که از مارکوپولو، بارها و بارها از تلویزیون ایران پخش شد و در عوض آن، فیلم مستند مهیج این برادران که به جای تلویزیون، به کتابفروشی‌ها و موزه فرستاده شد، به این تعجب و سؤال، پاسخ روشنی می‌دهد.

یادگاری‌ها و گنجینه‌های موزه

این تأسف وقتی بیشتر می‌شود که در موزه برادران امیدوار، گردشگران خارجی را می‌بینیم که قبلاً کتاب حجیم زندگی‌نامه آن‌ها را خوانده‌اند، فیلمشان را دیده‌اند و عیسی و عبدالله را خوب می‌شناسند، برای همین مسیر سربالایی سعدآباد را به عشق دیدن این ماجراجویان بزرگ طی می‌کنند و برای گرفتن یک عکس یادگاری همراه با عیسی امیدوار هیچان‌زده می‌شوند. البته آن زمان هم که این دو برادر در پایان سفرشان از هر کشوری گذر می‌کردند، با استقبال پرشور مقامات عالی‌رتبه و گاه پادشاه‌های آن کشورها روبه‌رو می‌شدند که اکنون عکس‌های برخی از آن‌ها روی دیوار موزه دیده می‌شود. این روزها، مردی فرانسوی هم در موزه دیده می‌شود که مشغول ترجمه کتاب زندگی‌نامه برادران امیدوار به زبان فرانسوی است و روزهایش را در موزه، به گرفتن عکس از مجلات خارجی که در



جشنی برای جهانی شدن هیرکانیان گیلان



جنگل‌های هیرکانی میلیون ساله که بخشی از آن در گیلان است، دهم جولای ۲۰۱۹ در چهل و سومین گردهمایی جهانی یونسکو ثبت جهانی شد و اینک در سومین سالگشت این خوشایند، استانی به جشن نشسته تا شاید در تداعی این اتفاق خوش، جهانی شدن شهر تاریخی ماسوله نیز برایشان رقم بخورد.

جنگل‌های هیرکانی به عنوان دومین میراث طبیعی ایران، بر اساس معیار ۹ گانه به شماره ۱۵۸۴ در فهرست میراث جهانی یونسکو ثبت شد تا این میراث باستانی یگانه به نام ایران و برای جهانیان تا ابد باقی بماند.

جنگل‌های هیرکانی یا جنگل‌های شمال ایران، با پیشینه تکامل ۲۵ تا ۵۰ میلیون ساله، مانند نواری سبز به درازی ۸۵۰ کیلومتر کناره‌های جنوبی دریای کاسپین را پوشانده‌اند. تغییرات بارشی و ارتفاعی زیاد، تنوع در شرایط اکولوژیکی از خاور تا باختر، تنوع بی مانند در گونه‌های گیاهی و جانوری از ویژگی‌های برجسته جنگل‌های هیرکانی است.

و گردشگری گیلان به گوش می‌رسد و مدیرکل میراث فرهنگی، گردشگری و صنایع دستی گیلان در یکی از این جشن‌ها که در کاروانسرای تاریخی لات روستای گلسرک برگزار شد، با اشاره به اهمیت این سایت‌ها در زیست‌بوم محلی استان گفت: جنگل‌های هیرکانی پناهگاه

گونه‌های مختلفی از حیات وحش و گیاهان در معرض خطر به شمار می‌رود و سه سایت جنگل‌های هیرکانی واقع در شهرستان‌های رودبار، تالش و فومن میراثی ارزشمند از تمدن مردم گیلان است.

ولی جهانی افزود: عوامل متعددی چون دست‌اندازی‌های انسانی، ویلاسازی، سدسازی، قطع بی‌رویه، قاچاق چوب، زباله، چرای بیش از حد دام و شکار غیرقانونی از جمله مواردی است که این میراث ارزشمند استان را مورد تهدید قرار داده و این اداره کل در تلاش است تا با استفاده از ظرفیت‌های ایجاد شده از طریق ثبت این سایت‌ها در فهرست میراث جهانی یونسکو از آن به نحو شایسته‌ای حفاظت و حراست کند.

وی اظهار داشت: ساماندهی دام و دامدار، توانمندسازی روستائیان، عدم ساخت و ساز در محوطه‌های جنگلی، آموزش و افزایش آگاهی‌های همگانی در مورد جنگل و ارزش‌های وابسته به آن، ساماندهی زباله و بازیافت پسماندها، گردشگری پایدار و آموزش راهنمایان گردشگری بر پایه اصول طبیعت‌گردی از راهکارهای مقابله با

از این جنگل‌ها به عنوان "فسیل زنده" یا "موزه طبیعی" و مادر جنگل‌های جوان اروپا و شمال آمریکا یاد می‌شود؛ زیرا خاستگاه و یکی از مهمترین پناهگاه‌های باختر اوراسیا برای گونه‌های گیاهی باقیمانده از دوران سوم زمین شناسی، گونه‌های نادر و در معرض خطر گیاهی و جانوری و گونه‌های بومی محلی و منطقه‌ای و جهانی یگانه به شمار می‌روند.

اگر چه پیشینه هزاران سال همزیستی با انسان، از آسیب‌های فراوان به این جنگل‌های باستانی و یگانه حکایت می‌کند، اما در شیب‌های تند و غیرقابل دسترس و ارتفاعات بالا، بخش‌های وسیعی از جنگل‌های هیرکانی روند تکامل طبیعی خود را می‌پیمایند و ما را بر آن می‌دارند که در حفاظت از این گنجینه ارزشمند باستانی بکوشیم.

جنگل‌های هیرکانی در تاریخ ۱۴ تیرماه سال ۱۳۹۸، در چهل و سومین گردهمایی جهانی یونسکو در کشور آذربایجان، باکو، به عنوان دومین میراث طبیعی ایران، در فهرست میراث جهانی یونسکو ثبت شده است. مناطق حفاظت شده سیاهرود رودبار، گشت رودخان و لیسار با مساحت ۵۸ هزار و ۵۳۴ هکتار در استان گیلان قرار دارند.

این روزها خبرهای برگزاری جشن سالگرد جهانی شدن هیرکانیان در مراکز متعدد تاریخی

با عناوینی چون «فسیل زنده» یا «موزه طبیعی» و مادر جنگل‌های جوان اروپا و شمال آمریکا یاد می‌شود زیرا خاستگاه و یکی از مهم‌ترین پناهگاه‌های غرب اوراسیا برای گونه‌های گیاهی باقی‌مانده از دوران سوم زمین‌شناسی، گونه‌های نادر و در معرض خطر گیاهی و جانوری و گونه‌های بومی محلی و منطقه‌ای و جهانی یگانه به شمار می‌روند. ۳۰۶ هزار هکتار از بهترین و دست‌نخورده‌ترین بخش‌های جنگل‌های هیرکانی در قالب ثبت سریالی با ۱۲ سایت و ۱۵ لکه در پنج استان، در تاریخ ۱۹ تیرماه سال ۱۳۹۸ برابر با ۱۰ جولای ۲۰۱۹، در چهل و سومین گردهمایی جهانی یونسکو در کشور آذربایجان، باکو، به عنوان دومین میراث طبیعی ایران، بر اساس معیار ۹، به شماره ۱۵۸۴، در فهرست میراث جهانی یونسکو ثبت شده است تا این میراث باستانی یگانه به نام ایران و برای جهانیان تا ابد باقی بماند که ۳ سایت در شهرستان‌های تالش، فومن و رودبار استان گیلان قرار دارد.

باستانشناسی برگزار شود.

تجلیل از فعالان گردشگری برپایی نمایشگاه صنایع دستی، ارائه غذاهای محلی و اجرای موسیقی محلی از دیگر برنامه‌های در نظر گرفته شده در کنار کارگاه آموزشی یاد شده است.

جنگل‌های هیرکانی کمربندی عمدتاً از نوع جنگل‌های معتدله پهن‌برگ خزان‌کننده با سابقه تکامل ۵۰ میلیون ساله هستند که در امتداد سواحل جنوبی دریای کاسپین از آستارا در استان گیلان تا گلیداغی در استان گلستان قرار دارند. این جنگل‌ها در زمره جنوبی‌ترین رویشگاه‌های جنگلی از نوع جنگل‌های معتدله خزان‌کننده هستند و وجود چنین رویشگاه‌های منحصربفردی در این عرض جغرافیایی بسیار نادر و استثنایی است.

اقلیم معتدل ناشی از وجود دریای کاسپین در شمال و رشته‌کوه‌های البرز در جنوب مهم‌ترین دلیل وجود این جنگل‌ها در این عرض جغرافیایی است که از این جنگل‌ها

تخریب بیشتر این جنگل‌های باستانی است. گیلان سراسر مقصدی کیمیا در گردشگری است که در این میان شهر تاریخی ماسوله، قلعه رودخان و موزه میراث روستایی شناخته شده‌ترین و پر اقبال‌ترین مثلث گردشگری استان محسوب می‌شوند و بمناسبت سومین سالگرد ثبت جهانی هیرکانیان کارگاه آموزشی در موزه میراث روستایی گیلان نیز برنامه ریزی شده است.

اگر موزه میراث روستایی گیلان اولین موزه میراث روستایی کشور است که در زمینی به مساحت حدود ۲۶۳ هکتار در پارک جنگلی سراوان، واقع در کیلومتر ۱۸ جاده رشت - تهران، زندگی یکصد سال گذشته روستاییان گیلان را در ۹ فاز به نمایش گذاشته است میزبان جشنی برای هیرکانیان میلیون ساله شده است و بناست تا امروز پنجشنبه کارگاهی آموزشی با موضوعات مدیریت زیاده و پسماند، آشنایی کودکان با میراث طبیعی و فرهنگی و مدیریت گردشگری و جانور

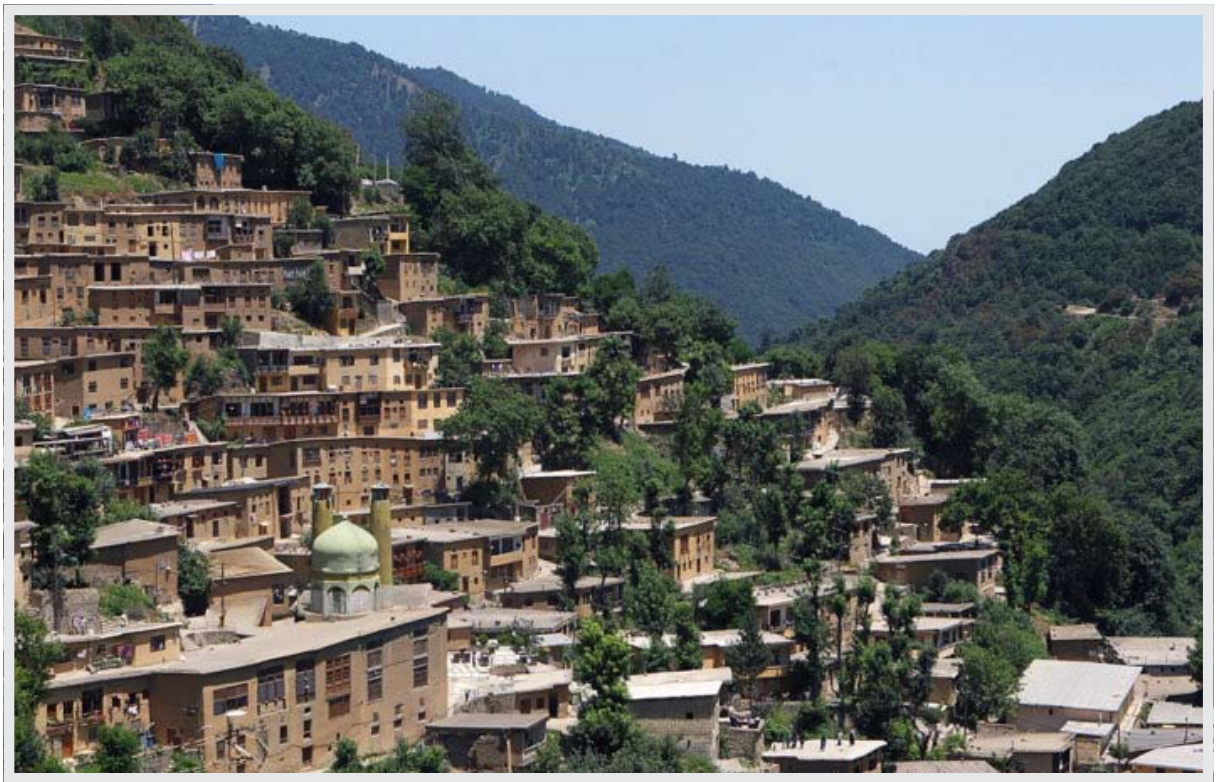

لوت؛ ۶ سال پس از جهانی شدن همچنان در سراب انتظار



داود رحیمی

جهانی شدن کویر لوت وارد هفتمین سال خود شد اما با وجود همه کارهای انجام شده و تاثیراتش، این پدیده طبیعی با وجود غنای کم نظیر و منحصر به فرد، هنوز نقش چندان در صنعت گردشگری کشور و استان کرمان ندارد و چشم انتظار توجه بیشتر مسؤولان است.

به گزارش ایرنا، ۲۷ تیرماه سال ۹۵ خبر ثبت کویر لوت در فهرست کمیته میراث جهانی به عنوان نخستین اثر ثبت طبیعی کشور و بیست و یکمین اثر ثبت جهانی ایران، خوشحالی را برای علاقه مندان حوزه میراث فرهنگی و گردشگری به همراه داشت.

بیابان لوت شهری عالم گیر دارد؛ بخش‌هایی از این دشت در شمال شرقی استان کرمان و در میان سه استان خراسان جنوبی، سیستان و بلوچستان و کرمان گسترده شده و حدود ۱۰ درصد وسعت کشورمان را در بر گرفته است که بخشی از آن به مساحت ۸۰ هزار کیلومتر در محدوده ثبت جهانی قرار می‌گیرد و شناسایی تعداد فراوانی اثر تاریخی در این منطقه، این جاذبه طبیعی را با غنای باستانی و فرهنگی همراه ساخته است.

انتقال گردشگران به منطقه را می‌داد؛ خبری که در حد خبر ماند و دیگر ادامه پیدا نکرد زیرا پس از گذشت حدود پنج سال تعریف طرح فرودگاهی برای مقاصد گردشگری، این طرح متوقف ماند و کمبود اعتبار دلیل توقف آن عنوان می‌شود. برگزاری ابرمارتن کویر لوت در سال‌های ۹۵ و ۹۶ با حضور دوندگان بین‌المللی نیز از جمله دیگر رویدادهایی بود که بازتاب بسیاری در رسانه‌های داخلی و خارجی داشت و نقش بسیار مهمی در معرفی بیابان لوت ایفا کرد اما آن هم به دلایل متعدد چهار سال است که برگزار نمی‌شود. فرارسیدن ۲۷ تیرماه ۱۴۰۱ و ششمین سالگرد ثبت جهانی بیابان لوت فرصتی شد تا با ۲ تن از مسؤولان و کارشناسان این جاذبه جهانی کشور و استان کرمان گفت و گو و شرایط فعلی این منطقه، آثار و دستاوردهای ثبت جهانی شدن، در عین حال کمبودها و انتظارات در این زمینه را بررسی کنیم.

هر چند این تصور وجود دارد که کویر لوت به دلیل شرایط خاص جغرافیایی خشن و سخت، ساکنان چندان نداشته باشد اما بر خلاف انتظارات سابقه تمدنی دشت لوت به هزاره سوم پیش از میلاد می‌رسد که مهمترین اثر تاریخی کشف شده در منطقه، درفش شهرداد (در شمال استان کرمان) به عنوان نخستین پرچم تاریخ بشری حوالی کلوت‌های شهرداد در سال ۱۳۴۸ کشف شده است که هم اکنون نیز در موزه ایران باستان تهران نگهداری می‌شود.

دهها اثر تاریخی شامل قلعه‌ها، کاروانسراها، آب انبار، وجود اکوسیستم، طبیعت بکر و محوطه‌های باستانی در کنار پوشش گیاهی منحصر به فرد و حیات جانوری ویژه این منطقه را به الماس کویرهای جهان معروف کرده است؛ هر چند تصویر ارائه شده از کویر لوت تاکنون ناقص بوده و به چند جاذبه شاخص محدود شده است.

رویدادهایی که ادامه نیافت یا محقق نشد

گرچه پس از ثبت جهانی کویر لوت شاهد رویدادها و اخبار امیدوار کننده از این منطقه و پیرامون آن بودیم اما خب سقف انتظارات خیلی بیشتر از آنچه بوده که اتفاق افتاده است. بعد از ثبت جهانی لوت شاهد فرود یک فروند هواپیمای مسافری شرکت هواپیمایی ماهان در باند شنی فرودگاه تازه تأسیس روستای ملک آباد شهرداد بودیم که خبر از برقراری خط هوایی برای

جاذبه‌هایی با ارزش‌های میراث بشری

مهران مقصودی مدیر پایگاه جهانی بیابان لوت این پهنه بیابانی را ترکیبی از جاذبه‌های شگفت‌آور و گاه بی نظیر مانند رودشور، ریگ‌های یلان، آتش فشان‌ها، دره‌ها با ساختار جذاب هندسی، کلوت‌ها و غیره می‌داند که همه جزو ارزش‌های میراث بشری هستند. وی با بیان اینکه ثبت جهانی یک اثر یا محوطه

لوت تخصیص نمی‌دهد و تنها در بحث نظارت‌ها و برگزاری کارگاه‌های آموزشی ورود پیدا می‌کند؛ از طرف دیگر تقریباً بودجه ملی برای اختصاص امکانات و حفظ و نگهداری این اثر صفر است و عمده کار بر دوش علاقه‌مندان و جوامع محلی و مردم قرار دارد.

وی با اشاره به وسعت زیاد بیابان لوت و موقعیت خاص جغرافیایی این پدیده طبیعی گفت: تهیه دوربین‌های پایش، پهپادهای شناسایی و نظارت برای رصد و پایش عرصه و حریم کویر لوت جزو نیازهای ضروری است که حتماً باید برای تهیه آنها اقدام شود.

مقصودی با اشاره به تغییرات در سکونتگاه‌های حاشیه کویر لوت ادامه داد: فروش صنایع دستی، راه‌اندازی اقامتگاه و ارائه خدمات گردشگری از مهمترین تاثیرات ثبت جهانی کویر لوت برای جوامع محلی بوده است که تأثیر آن را بوضوح می‌توان در وضعیت اقتصادی افراد بومی مشاهده کرد.

وی با اشاره به اقدامات و فعالیت‌های انجام گرفته در بیابان لوت افزود: در کنار جاذبه‌های طبیعی و تاریخی لوت سعی کردیم در مناطق حاشیه‌ای آن نیز جاذبه‌های تفریحی، فرهنگی و علمی مانند کمپ‌های اقامتی و تفریحی، موزه شهاب سنگ‌ها، نمایشگاه صنایع دستی و محصولات بومی دایر شود تا سفر به کویر لوت جذابیت بیشتری پیدا کند.

معرفی کویر لوت جزو اولویت‌ها

مقصودی معرفی کویر لوت را به گردشگران و علاقه‌مندان از مهمترین نیازهای ضروری این اثر ثبت جهانی می‌داند و می‌افزاید: نصب تابلوهای راهنما، چاپ بروشور، تهیه نقشه‌های حریم و عرصه بیابان لوت، چاپ کتاب و تهیه فیلم، عکس و کلیپ برای معرفی بیابان لوت و جاذبه‌ها طی سال‌های اخیر در دستور کار قرار گرفته است.

وی بیان کرد: طرح‌های پژوهشی مختلفی درباره کویر لوت اجرا شده و آخرین مورد نیز اندازه‌گیری دقیق دما در کویر لوت است که با اصول علمی و دستگاه‌های پیشرفته در بیابان لوت طی چند روز آینده انجام می‌شود.

خواهد داشت که همه باید مراقبت کنیم. این کارشناس و متخصص بیابان لوت درباره معرفی بیابان لوت به گردشگران و راهنمایی آنان در منطقه نیز بیان کرد: برای آشنایی بیشتر گردشگران تابلوهای معرفی جاذبه‌های لوت در محل هر جاذبه نصب می‌شود، ضمن آنکه از ظرفیت فضای مجازی هم برای معرفی و ارائه اطلاعات به کسانی که علاقه‌مند به سفر به کویر لوت هستند، استفاده شده است.

فقدان مسیر مشخص گردشگری

وی مهمترین مشکل برای جذب گردشگر بویژه گردشگران خارجی در کویر لوت را فراهم نبودن زیرساخت‌های مناسب در منطقه معرفی و تاکید کرد: ما مکان مناسبی در کویر لوت نداریم تا گردشگران وارد آن شوند و توسط راهنمایان گردشگری با خودروهای ویژه از جاذبه‌های کویر بازدید کنند و تنها مناطق محدودی در دسترس گردشگران است. مقصودی افزود: البته در روستای شفیع آباد شهادت امکاناتی به صورت محدود راه اندازی شده که باید گسترش پیدا کند و گردشگر نخواهد با ماشین شخصی وارد کویر شود و مخاطراتی نیز برای او به وجود آید.

این مسؤول افزود: مسیر گردشگری مشخصی هنوز برای بیابان لوت تعریف نشده و نیاز است این مسیر با همکاری نهادهای انتظامی، گردشگری و امنیتی تعریف شود تا گردشگر با نظارت برای بازدید امن به کویر لوت بیاید.

مسئولانهم آشنا نیستند

وی بیان کرد: یکی از مسائل کویر لوت، آشنا نبودن مسؤولان به این جاذبه طبیعی است و با توجه به اینکه تعدد آثار تاریخی و فرهنگی در کشور و کرمان داریم، عملاً مدیران میراث فرهنگی به نیازها و مشکلات بیابان لوت فرصت رسیدگی ندارند.

بودجه دولتی کویر لوت عملاً صفر است

مدیر پایگاه جهانی بیابان لوت تصریح کرد: سازمان یونسکو عملاً بودجه‌ای برای بیابان

و جاذبه طبیعی و تاریخی امکان توسعه به‌ویژه در حوزه گردشگری را فراهم و تاکید می‌کند: علاوه بر جاذبه‌های طبیعی منطقه، تنوع خاص زمین‌شناسی و حضور ساکنان حاشیه کویر لوت با سبک زندگی و فرهنگ بومی برای پژوهشگران و گردشگران جاذبه فوق‌العاده بکر و جدیدی محسوب می‌شود.

رونق اقتصادی جوامع محلی با ثبت جهانی لوت

مدیر پایگاه جهانی بیابان لوت ادامه داد: ثبت جهانی کویر لوت در حوزه گردشگری، رونق اقتصادی جوامع محلی حاشیه کویر را هم در پی داشته به طوری که آمار واحدهای بومگردی از چهار فقره قبل از ثبت جهانی اکنون به ۴۵ واحد و خانه بومگردی رسیده است که باز هم نشان دهنده تأثیر قرار گرفتن یک منطقه یا اثر در فهرست آثار جهانی محسوب می‌شود. وی با اشاره به پدیده کرونا و تأثیر منفی آن بر بخش گردشگری تاکید کرد: پس از رفع نسبی محدودیت‌ها و به راه افتادن چرخه گردشگری از اواخر سال گذشته حدود ۷۰۰ گردشگر خارجی به کویر لوت سفر و از جاذبه‌های این منطقه بازدید کرده‌اند که نشان از شناخته بودن و علاقه‌مندی گردشگران به بیابان لوت دارد. مقصودی تصریح کرد: ثبت جهانی بیابان لوت علاوه بر استان کرمان در استان‌های خراسان جنوبی و سیستان و بلوچستان هم رخ داده اما استان کرمان در این زمینه فعالیت بیشتر و پیشرفت خوبی در حوزه‌های مختلف داشته است.

بی‌برنامگی آسیب زیادی به کویر لوت می‌زند

وی با اشاره به اینکه مهمترین مسأله در بیابان لوت حفظ و جلوگیری از آسیب رساندن به حریم و عرصه آن است تصریح کرد: همانطور که ورود گردشگران به کویر لوت فرصت‌های زیادی ایجاد می‌کند، در صورت کنترل نشدن و بدون برنامه بودن گردشگری در کشور، آسیب‌های زیادی نیز برای این اثر طبیعی جهانی به همراه

بام ایران زیر پای گردشگر نماها



دماوند به عنوان بلندترین کوه کشور و خاورمیانه که حتی از جایگاه اساطیری در فرهنگ ایران نیز برخوردار است، این روزها با پایان پاندمی کرونا و داغ شدن فصل گشت‌وگذار، بار دیگر طعمه گردشگرانی قرار گرفته که به بهانه کوهنوردی عرصه‌های بکر این بام را مورد تاخت و تاز و آسیب قرار می‌دهند.

کوه دماوند با بیش از پنج هزار و ۶۰۰ متر بلندی، یکی از اماکن کوهنوردی و طبیعت‌گردی میان ایرانیان و گردشگران خارجی محسوب می‌شود. این آتشفشان فلات مرکزی آسیا علاوه بر جایگاه و ویژگی طبیعی و زیست بومی خود، در میان ایرانیان دارای جاذبه فرهنگی است و از پیش‌زمینه تاریخی در روایت‌های اساطیری بهره می‌برد.

دماوند همچنین به عنوان یک اثر میراثی در تاریخ سیزدهم تیر ماه سال ۱۳۸۷ به عنوان نخستین اثر طبیعی ایران در فهرست آثار ملی ایران ثبت شد و از آن سال به بعد روز ۱۳ تیرماه که در تاریخ اساطیری روز بالای رفتن آرش کمانگیر از دماوند و پرتاب تیر برای تعیین مرز ایران و توران است، روز دماوند نامیده می‌شود.

از آفرود سواری به اصطلاح کوهنوردان تا ارتفاع حدود سه هزار متری این کوه و فروشگاه تنقلات در ارتفاعات گرفته تا باران زباله در ارتفاعات بیش از چهار هزار متری همگی هاله‌ای از نگرانی را برای دوست داران محیط زیست به همراه داشته است. به طوری که برخی از فعالان محیط زیست این ولنگاری مدیریت‌گری گردشگری در دماوند را خطری به مراتب بزرگ‌تر از زمین‌خواری دامنه‌های آن می‌دانند.

زخم جاده‌سازی بالای جان دماوند

نماینده انجمن دوستداران دماوند کوه در گفت و گو با خبرنگار ایرنا با بیان این که پس از گذشت ۱۴ سال از ثبت ملی دماوند باید تمامی چالش‌ها و موانع برای ثبت جهانی شدن این اثر ملی برطرف می‌شد، گفت: سال‌ها طولانی برای رفع چالش معدنکاوی در دامن دماوند صرف شد که در نهایت آخرین معدن آن در سال ۱۴۰۰ تعطیل گشت با وجود اینکه این مناطق احیا نگردید اما بزرگ‌ترین چالش دماوند برطرف شد.

مهدی مسچی افزود: ولی در حال حاضر بعد از معدن جاده‌های غیرقانونی و غیر موصلاتی به چالشی بزرگ برای دماوند تبدیل شده است که به واسطه آن حیات وحش و پوشش گیاهی منطقه در معرض خطر و انقراض قرار گرفته است. وی ادامه داد: گردشگری و کوهنوردی بی‌ضابطه

طی سال‌های اخیر دماوند نیمه خاموش گرفتار پیچ و خم ثبت جهانی است و تاکنون موانع متعددی را پشت سر گذاشته است؛ موانعی که هر کدام همچون کوهی برای حل خود عزم ملی را می‌طلبند و تاکنون متولیان زیادی را به چالش کشیده است، اما در حال حاضر نه تنها بلندترین رشته کوه ایران با ثبت جهانی فاصله زیادی دارد، بلکه حتی اصولی‌ترین نکات محافظت از این ثبت ملی نیز رعایت نمی‌شود به گونه‌ای که سبب نگرانی دوستداران و متولیان محیط زیست شده است.

برپایی مجدد تورهای گردشگری پس از کنترل پاندمی کرونا سبب شد تا دماوند از آرامش نسبی که در دوران کرونا به دست آورده بود فاصله بگیرد و بار دیگر با حضور کوهنوردان و گردشگر نماها بیش از پیش به عنوان اثری ناب از ثبت جهانی فاصله بگیرد.

حضور دیمی مسافران در قالب کوهنورد و گردشگر برای فتح این قله و ثبت سلفی‌های اینستاگرامی بدون رعایت حقوق زیست محیطی آن تا حرمت شکنی با خودرو سواری در دامنه‌های بام ایران و تحمیل زباله‌های سرگرمی همچون چیپس و پفک و بطری‌های نوشیدنی، معضلی است که دماوند بیش از چالش‌های ثبت جهانی باید نگران آنها باشد.

رفتن گونه‌های گیاهی شده است. وی با بیان اینکه طبیعت دماوند در حال از بین رفتن و نابودی کامل است، افزود: فروش مواد پلاستیکی و تنقلات در پناهگاه‌ها هیچ توجیه منطقی ندارد و تنها سبب افزایش تولید زباله و رهاسازی آن در طبیعت می‌شود. رییس محیط زیست آمل همچنین به اسقرار ۶ دستگاه کانکس در دماوند اشاره کرد و گفت: فدراسیون کوهنوردی برای کانکس‌ها از سازه‌های بتنی استفاده کرده ولی مشخص نیست این اقدام با چه مجوزی صورت گرفته است. رییس محیط زیست آمل با بیان اینکه در خصوص دماوند تنها به شعار اکتفا شده و هیچ اقدام عملی صورت نگرفته است، گفت: متأسفانه این مناطق جزو مناطق تحت حفاظت محیط زیست قرار ندارد و از نظر قانونی از حیطة محیط زیست خارج است اما این تخلفات به اداره میراث فرهنگی و گردشگری، منابع طبیعی و فرمانداری آمل گزارش داده شده است تا پیگیری شود.

وی افزود: جای تعجب دارد که فدراسیون کوهنوردی برای کسب درآمد بیشتر چنین اقداماتی را انجام داده است به عنوان مثال احداث خانه‌های اسکیمو که برای امداد و نجات ساخته شد ولی اجازه داده می‌شود و با وجود اینکه قرار بود جمع‌آوری شود ولی تاکنون اقدامی صورت نگرفته است.

رضاییان همچنین به دپوی زباله در معادن تعطیل شده نیز اشاره کرد و گفت: معادن در راستای حفظ دماوند و برای اینکه این اثر بتواند ثبت جهانی شود تعطیل شد ولی در حال حاضر به محلی برای دپوی زباله تبدیل شده است.

عکس‌ها و اظهار نظرها در خصوص دماوند نشان می‌دهد که این اثر ملی در حال حاضر راه‌های نرفته بسیاری برای ثبت جهانی شدن دارد و اصلی‌ترین راه شاید مدیریت یکپارچه و منسجم و با برنامه ریزی است تا بتواند این دیو سپید پای در بند را از آلودگی‌ها و مزاحمت‌های انسانی نجات دهد گرچه ۱۴ ساله آن را برای ثبت جهانی شدن باز کند.

و با ظرفیت سنجی به این افراد مجوز داده می‌شود اما متأسفانه برای صعود به دماوند هیچ محدودیتی وجود ندارد.

رییس محیط زیست آمل همچنین به مسأله فاضلاب انسانی نیز اشاره کرد و توضیح داد: برای جمعیت بالای صد نفر باید سیستم تصفیه فاضلاب تهیه شود ولی در دامنه‌های دماوند حجم بالایی از فضولات انسانی انباشت می‌شود که با کمترین میزان بارش باران به سمت پایین دامنه سرازیر و حتی به آب‌های زیر زمینی نفوذ می‌کند.

وی گفت: علاوه بر این مسأله حجم زیادی از زباله در ارتفاع ۴ هزار و ۳۰۰ متری یعنی در نزدیکی پناهگاه سوم که به محل اقامت تبدیل شده، انباشت می‌شود و متأسفانه کل بزهای از زباله و فضولات تغذیه می‌کنند

نابودی دماوند به بهانه اشتغال‌زایی

رییس محیط زیست آمل با بیان اینکه عده‌ای دماوند را با یک مکان معمولی گردشگری اشتباه گرفتند، گفت: فروش مواد غذایی در پناهگاه‌ها و تبدیل پناهگاه به سوپر مارکت و همچنین اجاره اسب و قاطر برای حمل وسایل کوهنوردی نشان می‌دهد که درک درستی از این اثر طبیعی ملی وجود ندارد.

وی جاده کشی‌های غیر ضروری را یکی دیگر از معضلات و عوامل نابودی دماوند اعلام کرد و گفت: متأسفانه از جاده اصلی تا قسمتی از مسیر ماشین رفت و آمد دارد و وسایل مربوط به کوهنوردان را حمل می‌کند و تا ارتفاع چهار هزار و ۳۰۰ متری قله نیز اسب و قاطر این وسایل را حمل می‌کنند، در حالی که کوهنورد واقعی با یک کوله بر دوش به کوهنوردی می‌رود و نیازی به عبور و مرور و حمل وسایل با اسب و قاطر ندارد.

رضاییان با تاکید بر این که به بهانه اشتغال‌زایی برای جوامع محلی شاهد تخریب اکوسیستم منطقه هستیم گفت: بومیان منطقه برای حمل وسایل با قاطر مبالغی دریافت می‌کنند در حالی که عبور و مرور با قاطر و ایجاد پاکوب ۶۰۰ متری سبب از بین

خارج از ظرفیت اکو سیستم شکننده دماوند در حال انجام است که سبب آسیب شده است. برخلاف تصور عموم کوه سترگ و عظیم دماوند به واسطه شیب تند و وجود ماگما بسیار شکننده است ولی متأسفانه به دلیل نبود مدیریت یکپارچه توجهی به این مسأله نمی‌شود. این فعال محیط زیستی توضیح داد: به عنوان مثال در سراسر دنیا کوهنوردان وسایلشان کنترل و توسط خودشان حمل می‌شود ولی در دماوند نه تنها هیچ‌گونه نظارتی وجود ندارد بلکه تا ارتفاع حدود سه هزار متر ماشین تردد می‌کند و پس از آن نیز تا ارتفاع چهار هزار متری به وسیله اسب و قاطر طی و تنها هزار متر توسط کوهنورد پیموده می‌شود.

عدم وجود مدیریت یکپارچه

رییس محیط زیست شهرستان آمل در گفت و گو با خبرنگار ایرنا، عدم وجود مدیریت یکپارچه را اصلی‌ترین معضل حفاظت صحیح از این اثر طبیعی دانست و گفت: متأسفانه تمامی ارگان‌ها و نهادهای متولی کاملاً سلیقه‌ای برخورد می‌کنند و در حال حاضر اداره گردشگری، منابع طبیعی، فدراسیون کوهنوردی و حتی جوامع محلی و شهرداری رینه هر کدام نگاهی انتفاعی دارند.

وحید رضاییان با بیان اینکه تنها از ارتفاع ۴ هزار و ۲۰۰ متر تا قله منطقه تحت حفاظت محیط زیست است، افزود: بیشترین مشکلات و معضلات مربوط به ارتفاع ۲ هزار متر به بالا است که این مناطق با وجود پیشنهادات مکرر سازمان به عنوان منابع حفاظت شده اعلام نشده است تا این سازمان بتواند به صورت یکپارچه مسئولیت آن را بر عهده بگیرد.

وی با تاکید بر اینکه تعداد گردشگران همخوانی با اکوسیستم منطقه ندارد، ادامه داد: ما با حضور گردشگران و کوهنوردان مخالف نیستیم اما در تعطیلات تعداد کوهنوردان در دامنه کوه به بیش از پنج هزار نفر می‌رسد که بیش از ظرفیت اکوسیستم منطقه است. در کشورها دیگر برای کوهنوردی ثبت نام می‌شود و در صورت احراز صلاحیت



نبض «نماد پاریس» به شماره افتاد

برج ایفل در شرف فروریختن است؟

شد، به وجود ۸۸۴ مشکل در برج ایفل اشاره کرد که ۶۸ مورد آنها مربوط به ساختار بنا بودند. مهندسانی که در تدوین این گزارش همکاری کرده بودند پیشنهاد یک نوسازی تمام و کمال را دادند که شامل کندن لایه‌های قدیمی رنگ می‌شد.

با این حال شرکت وابسته به شورای پاریس که مدیریت برج ایفل را برعهده دارد این توصیه را نشنیده گرفته و تصمیم گرفت یک لایه رنگ جدید روی بنا بزند. این بیستمین لایه رنگی بود که روی این بنای تاریخی زده می‌شود! این درحالی است که به گفته کارشناسان رنگ روی رنگ زدن خوردگی آهن برج را تشدید می‌کند.

لورنت والدیگی، روزنامه‌نگاری که درباره وضعیت نامساعد برج ایفل تحقیق کرده بود، در این باره نوشت: همانطور که شاهد در آتش سوختن نوتردام بودیم آیا با چشم خود فروریختن برج ایفل را نیز خواهیم دید؟

مهندسان متخصص معتقدند برج ایفل باید از هر لایه رنگ قدیمی پاک شده و پس از انجام تعمیرات لازم دوباره رنگ شود اما شرکتی که مدیریت این برج را برعهده دارد راضی نیست آن را برای مدت طولانی تعطیل کند چون نمی‌خواهد درآمد حاصل از بازدید گردشگران را از دست بدهد.

برج ایفل یکی از پربازدیدترین جاذبه‌های گردشگری جهان است که سالانه حدود ۶ میلیون بازدیدکننده دارد. وقتی این برج در دوران شیوع کرونا به مدت ۸ ماه تعطیل شد، ۵۲ میلیون یورو ضرر به بار آمد.

سالگرد انقلاب فرانسه ساخت. این برج قرار بود پس از ۲۰ سال تخریب شود اما دانشمندانی که به ارزش این سازه به عنوان یک فرستنده رادیویی پی برده بودند، آن را از این تخریب زود هنگام نجات دادند.

همان موقع هم ایفل گفته بود بزرگترین چالش برای دوام برجی که ساخته تشخیص و مهار گسترش زنگ‌زدگی در آن است و تاکید کرده بود این برج باید هر هفت سال یک بار رنگ شود. حالا امروز پس از بیش از صد سال، در جاهایی از برج ایفل زنگ زدگی تا حدی پیش رفته که درست همانطور که موربانه به جان چوب می‌افتد، آهن بنا را می‌خورد.

بنا به گزارشی که در سال ۲۰۱۴ از سوی شرکت اکسپیریس (Expiris) منتشر شد، تنها ۱۰ درصد از رنگ سازه ایفل روی آن باقی مانده و باقیمانده این رنگ ورامده یا در حال ریختن بود و به این ترتیب ۶ هزار و ۳۰۰ تن از آهن زیر خود را در معرض فرسایش و تخریب قرار می‌داد.

برنارد جیووانی، که از کارشناسان این شرکت است، در این باره گفت: من سالها روی برج ایفل کار کردم. سال ۲۰۱۴ بود که به این نتیجه رسیدم باید فوراً برای فرسایش بنا کاری کرد.

یک گزارش دیگر که در سال ۲۰۱۶ منتشر

زنگ‌زدگی گسترده برج ایفل همچون موربانه به جان این بنای تاریخی افتاده و آن را در شرف فروریختن قرار داده است.

برج ایفل در سال ۱۸۸۹ میلادی ساخته شد و قرار بود پس از ۲۰ سال تخریب شود اما با گذشت ۱۳۳ سال همچنان پابرجاست.

گزارش‌های محرمانه‌ای که از سوی مجله فرانسوی مارین فاش شده، نشان می‌دهد این بنا وضعیت نامساعدی دارد و زنگ زدگی در آن بیدار می‌کند.

براساس این گزارش، برج ایفل که به عنوان نماد شهر پاریس شناخته می‌شود و یکی از معروف‌ترین جاذبه‌های گردشگری جهان است به یک تعمیر کلی نیاز دارد اما مسؤولان در تلاشند آن را برای بازی‌های المپیک سال ۲۰۲۴ در پاریس بزرگ کنند. این در حالی است که به گفته کارشناسان پروژه ۶۰ میلیون پوندی نقاشی این بنا هدر دادن زمان و پول است.

یکی از مدیران برج ایفل که خواست نامش فاش نشود، در گفت‌وگو با مجله مارین گفت: اگر گوستاو ایفل امروز این برج را می‌دید، سکنه می‌کرد.

گوستاو ایفل کسی بود که این برج آهنی ۳۲۴ متری را که ۷ هزار و ۳۰۰ تن وزن دارد در سال ۱۸۸۹ برای گرامیداشت صدمین

فرهنگ و هنر

با قضاوت کردن به جان یکدیگر نیفتیم/ ۴۰

لبخند پدیده‌ای مدرن است/ ۴۳

۶ استراتژی که شما را کتابخوان بهتری می‌کند/ ۴۴

فلسفه و اهداف قیام عاشورا/ ۴۶

داوود رشیدی؛ منضبط، خلاق و بی‌حاشیه/ ۴۸

تهیه‌کننده «راکی» انگل و بی‌استعداد بود/ ۵۰

کارگاه

[۳۹]

ماهنامه داخلی شرکت عقاب افشان

شماره ۸۸ - تیرماه ۱۴۰۱

اسکایا

علم و فناوری

گردشگری

فرهنگ و هنر

سلامت

ورزش

News

w w w . o g n a b a i s h a n . c o m

باقضاوت کردن به جان یکدیگر نیفتیم



اکرم محمدی کار تئاتر را از سال ۶۴ آغاز کرده است. او در نمایش‌هایی مانند «خسیس»، «آن شب که تورو زندانی بود»، «آنتیگونه» و ... به ایفای نقش پرداخته است. به مرور و با بیشتر شدن فعالیت‌هایش در پروژه‌های تصویری، کمتر مجال بازی در تئاتر را پیدا می‌کند. اما آن گونه که خودش می‌گوید در تمام این سال‌ها پیگیر آثار روی صحنه بوده و به عنوان تماشاگر، رابطه خود را با تئاتر حفظ کرده است.

این بازیگر که به تازگی در نمایش «پروین» نوشته و کار حسین کیانی در نقش مادر پروین اعتصامی روی صحنه بود، از قضاوت‌هایی که درباره این نمایش شد، ابراز تاسف می‌کند و تاکید دارد که گروه اجرایی این نمایش هم سرنوشتی همچون پروین پیدا کرد و مهجور ماند.

آنچه پیش رو دارید، گفتگوی ایسنا با این بازیگر است. محمدی که کمتر به مصاحبه‌های مطبوعاتی رغبت دارد، در این گپ و گفت از حال و احوال نامساعد مردم در روزگار فعلی می‌گوید و مدام تکرار می‌کند که با قضاوت کردن، به جان یکدیگر نیفتیم. او غمگین است که کرونا از ما انسان‌های بهتری نساخت بلکه سبب شد خوی زندگی ما بیشتر شود.

هرگز پرکار نبوده‌ام

این بازیگر درباره کم کار بودنش در تئاتر می‌گوید: هرگز آدم پرکاری نبوده‌ام، حتی در حوزه تصویر. به این دلیل که همیشه برایم مهم است که در هر کاری، حرفی برای گفتن داشته باشم. ما در این سیستم کاری پرورش پیدا کرده‌ایم که در آغاز باید متن را می‌خواندیم و آن را تحلیل می‌کردیم. طبیعتاً در حدود ۴۰ سال فعالیت، ممکن است یکی دو انتخاب اشتباه هم داشته باشم و گاهی شرایط انتخاب طور دیگری بوده و نتیجه به شکلی دیگر درآمده است. به همین دلیل اگر امروز به من پیشنهادی شود - البته این گونه پیشنهادها اغلب در حوزه تصویر رخ می‌دهد که داستانی یک‌خطی دارند و دو قسمت نوشته شده و قرار است ۶۰ قسمت ساخته شود، به محض دریافت چنین پیشنهادی، در همان اولین گفتگو، خداحافظی می‌کنم و حتی حاضر نیستم این ریسک را بپذیرم که شاید نتیجه خیلی خوبی داشته باشد. چون برایم بسیار مهم است که از آغاز بدانم در پروسه کار چه اتفاقی رخ خواهد داد و شروع و پایان کار چگونه خواهد بود. شاید این دلیل کم کاری من است که امروز بیشتر هم شده. البته به هیچ عنوان دیگران را نقد نمی‌کنم زیرا هر کسی شیوه کاری خود را دارد. فقط درباره سبک و سیاق خودم صحبت می‌کنم. آخرین کار تصویری‌ام، بعد از ۵ سالی که مطلقاً کار نکرده

بودم، بازی در فصل سوم مجموعه «ستایش» بود که متنی کامل آماده در اختیارم بود و خوشبختانه بازخورد خوبی هم داشت.

اکرم محمدی: با قضاوت کردن به جان یکدیگر نیفتیم

هر چند محمدی در آثار تصویری با کارگردان‌های متفاوت و شناخته شده زیادی کار کرده اما در کارنامه تئاتری او، این تنوع دیده نمی‌شود. او در این باره توضیح می‌دهد: دو سه سال اخیر که ماجرای کرونا پیش آمد، اما اتفاقاً خیلی تئاتر می‌بینم. آخرین کاری که در تئاتر داشتم، نمایش «خورشیدهای همیشه» کاری دو پرسنازه با خانم بهاره رهنما بود که در سالن شهرزاد اجرا شد اما چون مناسبتی بود، کمتر دیده شد.

امیدوارم نسل بعدی، حسرت زندگی ما را نخورد

محمدی با ابراز تاسف از این وضعیت خاطر نشان می‌کند: وقتی امروز چنین تجربه‌ای داریم، اگر فردا نمایشی دیگری درباره یک شخصیت اسطوره‌ای دیگر پیشنهاد شود، چگونه اعتماد کنیم. این پرسش همچنان برایم مطرح است که چرا دست از قضاوت بر نمی‌داریم. اگر این درد بشر امروز است، امیدوارم روزی نرسد که نسل بعدی مانند ما که حسرت پروین را می‌خوریم، حسرت

به جای گفتگو درباره پروین گفته می‌شود، چقدر این نمایش ضعیف است و بازیگرانش بد بازی می‌کنند. از تکرار این سخنان چه چیزی عاید ما می‌شود. اگر کسی بهتر می‌تواند کار کند، کار کند و من نیز مدافعش خواهم بود. محمدی اضافه می‌کند: بدترین اتفاقی که امروزه در جامعه ما رخ می‌دهد، قضاوت‌هایی است که خودمان نسبت به یکدیگر داریم که شاید از سر ناچاری است اما به هر حال همه با هم زندگی می‌کنیم و مشکلات را می‌دانیم. دیگر ترسی از مطرح کردن آنها وجود ندارد چون همه چیز آنچنان عیان است که از مطرح کردنش نگران نیستیم ولی این اتفاق‌ها سبب شده که خشم خود را در برخورد با دیگری تخلیه کنیم.

او ادامه می‌دهد: در همه بخش‌های زندگی، گویی در دور باطلی قرار گرفته‌ایم و آن را ادامه می‌دهیم و خدا به فریاد نسل بعد از ما برسد اگر این دور باطل را به او منتقل کنیم. در این نمایش آنچنان فشارها درباره طولانی بودن کار و استقبال کم تماشاگران زیاد بود که واقعاً به این نتیجه می‌رسیم که اصلاً چرا باید کار کنیم. اینکه در میان این همه کار تئاتری، ناگهان پروین اعتصامی را انتخاب می‌کنم که درباره یک زن است و دوست دارم به بهانه او درباره زن بودن حرف بزنم و بگویم آنچه را با پروین کردیم با زنان دیگر تکرار نکنیم. اگر قرار بود حرفی برای گفتن داشته باشم، آیا انتخابی



برای من این جذابیت وجود داشت که نگاه کارگردان نمایش که یک مرد است، به این اسطوره زن چگونه است. او می‌کوشد این زن بودن را بارور کند ولی آنچنان شاخ و برگ کارش را می‌زنند که خودش هم نمی‌داند کجای کار ایستاده. نمایشی را اجرا می‌کنیم که نشان می‌دهد زنان در زندگی جایی ندارند حتی با وجود پروین بودن، با اینکه از او به عنوان اسطوره یاد می‌کنند ولی چه کسی به این شخصیت پرداخته بود.

خدا به فریاد نسل بعدی برسد!

او در پاسخ به این پرسش که چرا کمتر به اسطوره‌های کشور خود نزدیک می‌شویم و در قالب یک اثر هنری به آنان می‌پردازیم، توضیح می‌دهد: شاید به دلیل شرایط زمانه امروز است یا همان خشمی که همه با آن مواجهیم و آن را در ارتباط با یکدیگر خالی می‌کنیم به جای اینکه آن را ریشه‌یابی کنیم. چرا عادت کرده‌ایم که در تقابل با یکدیگر قرار بگیریم. شاید این فرصت به ما داده نمی‌شود که بررسی کنیم چقدر مشکلات داریم. مثلاً

نسل ما را بخورد. این اضطراب در حین کار برای بازیگر آنچنان بالاست که من به عنوان بازیگر نقش مادر پروین اعتصامی، به جای تعامل با بازیگر مقابل، مدام اسیر این هستم که سرعت‌مان را بالا ببریم. بعد همان کسانی که ترا به تند کردن ریتم، وادار می‌کنند، می‌گویند چرا کار، بی‌روح است چون اجازه نمی‌دهند ما پروین را زندگی کنیم. ما او را روایت می‌کنیم اما روایتی که هر روز بخشی از آن قطع می‌شود. چرا این چنین به یکدیگر حمله می‌کنیم، چه چیزی را تلافی می‌کنیم.

اکرم محمدی: دلیل انتخاب من برای بازی در این نمایش، زنانه بودن این کار است

او در پاسخ به این پرسش که مشکلات و کم‌حوصلگی و کج خلقی مخاطب امروز چقدر در ایجاد این فضا علیه نمایش «پروین» مؤثر بوده است، توضیح می‌دهد: همانطور که گفتیم، دلیل انتخاب من برای بازی در این نمایش، زنانه بودن این کار است اما کمی بحث را فراتر ببریم. امروز من و شما هر کدام یک پروین هستیم که تازه بار او کمتر از ما بوده است و اگر قرار است حال و روز امروز ما سبب چنین برخوردهایی با این نمایش شود، پس بهتر است در این وضعیت اصلاً کار نکنیم و همه به حال خود رها شویم. توجه کنیم که در این دست و پا زدن‌های زندگی چه می‌کنیم.

جایگاه زنان کجاست؟

محمدی درباره نگاه خود به نمایش پروین چنین می‌گوید: تحلیلی که شخصاً از نمایش داشتم، این است که سه زن را می‌بینیم؛ مادر پروین، زنی قدرتمند که هرگز برای خود زندگی نکرده است. زمانی وظیفه همسری داشته و بعد هم وظیفه مادری. پروین هم تکرار مادر خویش است. خدمتکاری هم که در داستان به آن پرداخته می‌شود، همان پروین و مادر پروین است. در مواجهه با این اثر باید ببینیم زنانی که خود مردان را به دنیا آورده‌اند، جایگاهشان کجاست. کجای زن بودن اینها را می‌بینیم. در این نمایش تلاش شد تا به جهان زنانه اینها نزدیک شویم.



وقتی حال مان بد است، نه تنها برای بهتر شدن حال یکدیگر کاری نمی‌کنیم بلکه تیشه به ریشه هم می‌زنیم. مسأله خیلی عمیق‌تر از اینهاست؛ راه‌مان را گم کرده‌ایم و خودمان را به چالش می‌کشیم. در حالیکه نباید خشم خود را بر سر یکدیگر خالی کنیم. محمدی با تاکید بر اینکه باید درد گفته شود، خاطرنشان می‌کند: اگر درد خود را بیرون نریزیم، جمع می‌شود. مانند آنچه در جامعه‌مان در حال وقوع است چون دست‌مان باز نیست، به خانه‌های خود پناه می‌بریم و در را به روی خود می‌بندیم و حال‌مان این‌گونه بد می‌شود.

گویی بعد از کرونا بدتر شدیم

او ادامه می‌دهد: امیدوار بودم کرونا سبب شود انسان‌های بهتری بشویم ولی گویی بدتر شدیم. انگار درنده شدیم در حالیکه ما همان کسانی بودیم که در حسرت در آغوش کشیدن نزدیک‌ترین عزیزان خود بودیم اما چگونه این دو سال را این چنین راحت فراموش کردیم. باید اتفاق خوبی می‌افتاد. شاید خیلی جاهای دنیا چنین شد ولی برای ما نه، چون عادت کرده‌ایم به خودمان حمله بدهیم تا بتوانند به ما حمله بدهند. خودمان را ضعیف می‌کنیم و در این وضعیت لاشه ناتوان ما این آمادگی را دارد که از چپ و راست لگدمال شود در حالیکه لایق این وضعیت نیستیم.

او که نمی‌خواهد سخنان خود را با تلخی به پایان برساند، می‌گوید: البته که باید امیدوار باشیم روزی شرایط بهتر شود اما فقط امیدواری کافی نیست و خوب است حرکتی کنیم و سهمی داشته باشیم. درد جامعه ماست که به راحتی از کنار یکدیگر عبور می‌کنیم و نمایشی مانند پروین را نادیده می‌گیریم. ای کاش می‌توانستیم پروین را به امروز خود بیاوریم و با خود بیندیشیم وقتی با پروین چنین کردند، با ما چه خواهند کرد. نه اینکه از کارگردان توقع داشته باشیم مدام بخشی از کار خود را دور بریزد.

تئاتر ما باید سرگرم‌کننده باشد و بیشتر با حضور چهره‌هایی روی صحنه برود که مردم کمتر به آنها دسترسی دارند، در عین اینکه هیچ یک را ایراد نمی‌دانم ولی این شرایط سبب می‌شود که تماشاگر حوصله دیدن یک نمایش سه ساعته را نداشته باشد و این یعنی مرگ تئاتر به معنی کلمه تئاتر و گر نه که کارهای سرگرم‌کننده در همه جای جهان اجرا می‌شود و تماشاگر برای فراغت از مشکلات به دیدن آنها می‌رود که هیچ ایرادی هم ندارد. ولی درست نیست که تمرکز بر این گونه کارها سبب شود. کارگردانی مانند حسین کیانی را واداریم نمایش خود را کوتاه کند.

دردناک است که از طرف خودمان ضربه

می‌خوریم

محمدی معتقد است که کارگردان نمایش می‌خواست بگوید که پروین قربانی قضاوت‌ها شد. اما اجازه ندادند که این دغدغه مطرح شود و با او همراه نشدند تا شخصی دیگر جسارت کار کردن درباره فروغ را پیدا کند. یا اینکه به این پردازیم که زنان ما هنوز درگیر ابتدایی‌ترین حقوق خود هستند. وقتی علی‌رغم همه اینها کار می‌کنیم، از طرف خودمان ضربه می‌خوریم و این دردناک است. پس چه انتظار دیگری می‌توانیم داشته باشیم.

بهتر از پروین و فروغ فرزاد می‌توانستم داشته باشم. هرچند می‌دانم امروزه امکان ندارد بتوانیم نمایشی درباره فروغ کار کنیم چون او از پروین جسارت بیشتری داشت. همچنانکه مسأله مرگ فروغ، درهاله‌ای از ابهام است. امروز که اجازه می‌دهند درباره پروین حرف بزنیم، نمی‌گذارند فراتر از او برویم. دلم می‌خواست فراتر از پروینی که این بلاها بر سرش آمد، روی صحنه کار می‌کردم. دوست داشتم تماشاگر درک می‌کرد که پروین دست‌آموز مادرش بوده. اما آنچنان به قضاوت خود پرداختیم که باز هم پروین، مهجور، کنار گذاشته شد. امروز اصلاً نمی‌توان درباره فروغ کار کرد و امکان ندارد بپذیریم در کاری سفارشی درباره فروغ بازی کنیم.

کاش کسی بتواند لبخندی بر لب ما بیاورد

او در پاسخ به این پرسش که در فاصله‌هایی که بین کارهایتان افتاده، شرایط تئاتر را چگونه ارزیابی می‌کنید؟ می‌گوید: تئاتر امروز ما سرگرمی است که اصلاً هم بد نیست چون حال ما آنچنان بد است که ای کاش کسی بتواند لبخندی بر لب ما بنشانند. شخصاً یادم نیست آخرین بار کی خندیده‌ام. بنابراین ادا مخالفتی با تئاتر سرگرم‌کننده ندارم ولی اگر قرار باشد فقط به آن سمت و سو برویم که





لبخند پدیده‌ای مدرن است

می‌گویند گرایش به این شمایل از افزایش تمایل به آناتومی انسان نشأت گرفته و برخی باور دارند که این لبخندها منعکس‌کننده سلامتی و ثروت ایده‌آل بوده است.

چرا آدم‌ها در نقاشی‌ها لبخند نمی‌زدند؟

ممکن است متوجه شده باشید که برخی از معروف‌ترین سوزدهای نقاشی پرتره در تاریخ فاقد لبخندی بر چهره هستند. تابلوی مونالیزا اثر لئوناردو داوینچی که لبخند معروفش باعث درگرفتن بحث‌های داغ در سراسر جهان شده یا پرتره یک مرد اثر یان وان ایک را در نظر بگیرید که چطور با دهان بسته که فاصله زیادی با درخشش دندان‌ها دارد، لبخند می‌زند. دلایل زیادی وجود دارد که مردم تمایلی به لبخند زدن در پرتره‌ها نداشتند. یکی از مهم‌ترین دلایل این بود که هم برای هنرمندان و هم برای سوزدها لبخند زدن به مدت طولانی بسیار سخت بود. از آن مهم‌تر در سراسر اروپا آدم‌هایی که لبخند می‌زدند به عنوان آدم‌های خیلی نادرست شناخته می‌شدند، بنابراین لبخند زدن در میان افرادی که پایگاه اجتماعی بالایی داشتند، مرسوم نبود. حداقل آنها در انتظار عمومی لبخند نمی‌زدند.

کرده است. طبق مطالعاتی که در دهه ۱۹۹۰ توسط نخستین‌شناسی به نام دکتر سیگنی پرشافت انجام شد، پوزخند زدن را می‌توان در نخستینانی مثل میمون‌های رزوس، که به خصوص در موقعیت‌های بحرانی از لبخند برای تعیین قلمرو یا اثبات برتری استفاده می‌کنند، ردیابی کرد. این پدیده که به میمون‌ها مرتبط است، خاستگاه عادت لبخندهای مدرن ماست!

لبخند کهن

برویم جلوتر به قرن ششم قبل از میلاد و زمانی که یونان باستان از بازنمایی‌های طبیعی انسان در هنر استقبال می‌کرد. این دوران را به نام دوران کهن می‌شناسند. اگر به مجسمه‌هایی که در این دوران در یونان ساخته شده‌اند دقت کنید، متوجه می‌شوید که گوشه لب‌های مجسمه‌ها قدری به سمت بالا متمایل شده است. این لبخند کم‌کم به نام لبخند کهن معروف شد که در مجسمه‌هایی که مابین سال‌های ۶۵۰ تا ۴۸۰ قبل از میلاد ساخته شده‌اند، بسیار رایج است. با این که هنوز مشخص نیست که آن زمان این نوع لبخند چه معنایی برای سازندگان داشته است، بحث‌های زیادی درباره این موضوع وجود دارد. برخی

لبخند تاریخ تکاملی عظیمی به قدمت ۳۰ میلیون سال دارد. در حالی که امروزه لبخند ژستی دوستانه محسوب می‌شود، شواهدی که دانشمندان رفتارشناسی حیوانات از سراسر جهان ارائه کرده‌اند، نشان می‌دهد که ریشه لبخند «هراس» و «وحشت‌افکنی» بوده است.

فرادید نوشت: «می‌گویند کلام کی بود مانند لبخند؟» یا به عبارتی «لبخند به هزاران واژه می‌ارزد.» امروزه لبخند حالتی از چهره برای بیان شادی، شگفتی و لذت شناخته می‌شود اما آیا همیشه همین معنا را داشته است؟ در این مقاله شرح می‌دهیم که چگونه لبخند طی قرن‌ها تغییر یافته است.

خاستگاه لبخند چیست؟

لبخند تاریخ تکاملی عظیمی به قدمت ۳۰ میلیون سال دارد. در حالی که امروزه لبخند ژستی دوستانه محسوب می‌شود، شواهدی که دانشمندان رفتارشناسی حیوانات از سراسر جهان ارائه کرده‌اند، نشان می‌دهد که ریشه لبخند «هراس» و «وحشت‌افکنی» بوده است. یکی از نخستین مطالعات درباره لبخند بین این پدیده و ایده «ترساندن با پوزخند» یا «تمایش دندان‌ها در سکوت» ارتباط برقرار

۶ استراتژی که شما را کتابخوان بهتری می‌کند



فرادید نوشت: «کتابخواندن خوب است. پس واضح است که هر چه بیشتر کتاب بخوانیم کار بهتری انجام می‌دهیم، درست است؟ به نظر می‌رسد که همین شیوه تفکر است که بسیاری از افراد را به تندخوانی، خودنمایی با کتابخانه‌های بزرگ و شنیدن کتاب‌های صوتی با سرعت دو برابر و سه برابر سوق داده است. اما همه خواندن‌ها با هم برابر نیست. همان طور که اپیکتتوس گفته است «نمی‌توانم کسی را به واسطه کتابخواندن فردی «سخت‌کوش» بنامم.» او باید می‌دانست که آن فرد چه چیزی را و چگونه می‌خواند. درست است که کتابخواندن بهتر از خیلی فعالیت‌های دیگر است اما ممکن است که افراد این کار را خیلی بد یا برای اهداف بد انجام دهند. سِنِکا می‌گفت: «مغزهای خوب بسیار زیادی به دلیل اشتیاق بیهوده برای دانش‌های بیهوده تحت تأثیر قرار گرفته‌اند.»

برای آنکه یک کتابخوان عالی باشید، خواندن کافی نیست! باید چطور خواندن را نیز بلد باشید. استراتژی‌هایی که در ادامه به شما معرفی می‌شود، به هیچ وجه کامل نیستند اما اگر حتی به دو استراتژی آن عمل کنید، می‌توان تضمین داد که نه تنها تبدیل به یک کتابخوان حرفه‌ای می‌شوید بلکه تبدیل به آدم بهتری نیز می‌شوید.

برای آنکه یک کتابخوان عالی باشید، خواندن کافی نیست! باید چطور خواندن را نیز بلد باشید. استراتژی‌هایی که در ادامه به شما معرفی می‌شود، به هیچ وجه کامل نیستند اما اگر حتی به دو استراتژی آن عمل کنید، می‌توان تضمین داد که نه تنها تبدیل به یک کتابخوان حرفه‌ای می‌شوید بلکه تبدیل به آدم بهتری نیز می‌شوید.

۱. از خواندن کتاب‌هایی که لذتی از آنها نمی‌برید دست بردارید

اگر ناگهان متوجه می‌شوید که دارید کتابی را روی دور تند گوش می‌دهید یا کتاب را به سبک‌های تندخوانی و مروری مطالعه می‌کنید، باید این سؤال را از خودتان بپرسید که «آیا اصلاً این کتاب خوب است؟»

اگر از یک برنامه تلویزیونی یا فیلم سینمایی خوش‌تان نیاید، تلویزیون را خاموش می‌کنید. از خوردن غذایی بدمزه پرهیز می‌کنید. صفحات افرادی را که محتواهای بی‌فایده در شبکه‌های اجتماعی به اشتراک می‌گذارند، آنفالو می‌کنید.

زندگی کوتاه‌تر از آن است که آن را صرف خواندن کتاب‌هایی کنید که لذتی از خواندن‌شان نمی‌برید. یک قانون دارم که می‌گویم ۱۰۰ صفحه منهای سنی که دارید - بنابراین اگر ۳۰ سال‌تان است و کتاب تا صفحه ۷۰ هنوز درگیرتان نکرده است، از خواندنش دست بردارید.

به این ترتیب، همین طور که مسن‌تر می‌شوید، کم و کم‌تر کتاب‌های مزخرف را تحمل می‌کنید.

۲. کتاب پند درست کنید

من وقتی کتاب می‌خوانم، نقل قول‌ها، ایده‌ها، داستان‌ها و حقایقی را که به نظرم جالب و پندآموز می‌آیند، در یک دفترچه یادداشت می‌کنم.

این کار به من کمک کرده هم نویسنده و هم انسان بهتری بشوم و تنها نیستم. در سال ۲۰۱۰ هنگام بازسازی کتابخانه ریاست جمهوری رونالد ریگان، جعبه‌ای پیدا شد که روی آن برجسب «میز رئیس‌جمهور» خورده بود. داخل جعبه متعلقات شخصی ریگان در زمان تصدی میز ریاست جمهوری قرار داشت که شامل جعبه‌های سیاهی می‌شد که داخل‌شان کارت‌هایی به قطع چهار در شش بود و روی آنها پر بود از نقل قول‌ها، افکار، داستان‌ها، کلمات قصار و لطیفه‌های سیاسی که ریگان با دستخط خودش نوشته بود.

این کارت‌ها با عناوینی مثل «درباره کشور»، «درباره آزادی»، «درباره جنگ»، «درباره مردم»، «درباره جهان»، «لطیفه»، و «درباره شخصیت و منش» از هم تفکیک شده بودند. این نسخه ریگان از یک کتاب پند بود. بسیاری از نویسندگان و شخصیت‌های سیاسی کتاب‌های پند داشتند.

همانطور که سنکا توصیه کرده است: «ها باید به دنبال قطعات مفیدی از آموزه‌ها، گفته‌های پرشور و برآمده از ذهن‌های شریف باشیم؛ آن دسته که قابلیت تبدیل شدن آنی به عمل را دارند - نه آن جملات به شدت حماسی، استعاره‌های به شدت اغراق‌شده از کلام و آرایه‌های ادبی - و باید آنها را به خوبی یاد بگیریم تا برایمان کار کنند.»

۶. از رکود خارج شوید

مسیر موفقیت مستقیم نیست. این سفر طولانی و پرپیچ‌وخم با بالاوپایین‌ها و اوج و حوضیض‌های زیاد است. شما هم‌اکنون در میانه حوضیض باشید، شاید در اعماق یک دره باشید. این موقعیت می‌تواند ترسناک باشد، زیرا حس تابد ماندن و گیرافتادن در دره را می‌دهد. گاهی من نیز دچار رخوتی می‌شوم که شبیه گیرافتادن در ته دره است. زمان‌هایی هست که به‌هیچ‌وجه تمرکز کافی برای خواندن کتاب ندارم. اما فهمیده‌ام که در چنین مواقعی نباید به سراغ کتاب جدید بروم بلکه باید کتابی که به من حس خوبی داده و در گذشته حرف‌های خوبی برای گفتن به من داشته را دوباره بخوانم. پس به جای آنکه دستم را دراز کنم و به صورت تصادفی یک کتاب برای خواندن بردارم، کتاب را برمی‌دارم که در گذشته خوانده‌ام ... و بعد به دنبال کشف مطالب و پیام‌های جدید در آن کتابم. ممکن است ترجمه تازه‌ای از کتاب مارکوس آئورلیوس را بخوانم و از منظری تازه به آن نگاه کنم یا ممکن است رمان‌های محبوبی مثل مرد تمام‌عیار یا خاطرات هادریان را بخوانیم. [متوجه شدید کتاب‌هایی که زندگی من را تغییر دادند کدامند؟]

و قرن‌هاست که می‌جنگند، می‌میرند و برای انجام‌دادن کارهای مشابه تقلا می‌کنند. استفاده‌نکردن از دانش آنها خودخواهی و حماقت است. چطور جرأت می‌کنید با نخوندن و یادنگرفتن از خطاها و اشتباهات سایر کارآفرینان، باعث هدررفتن پول سایر سرمایه‌گذاران شوید؟ چطور جرأت می‌کنید از دواج و فرزندانی خود را اموری بدیهی در نظر بگیرید که فکر می‌کنید می‌توانید ابتدا خطا کنید و بعد تلاش کنید آنها را حفظ کنید؟ اگر صرفاً بخواهید از تجربه‌های خودتان استفاده کنید خیلی چیزها وابسته به خودتان می‌شود - پس نیاز دارید که از تجربه‌های دیگران نیز استفاده کنید. از عمق تاریخ، فلسفه و موضوعات دیگر بنوشید.



داستان‌های هشداردهنده و داستان‌هایی درباره خرابکاری‌ها، شکست‌ها و موفقیت‌ها را مطالعه کنید. انجام ندادن چنین کاری، ترک وظیفه است.

۳. شاهکارها را بازخوانی کنید

شاید اولین بار در دبیرستان شاهکاری مثل «گتسبی بزرگ» را خوانده‌اید. یا احتمالاً اولین بار که اودیسه را خواندید، بچه بودید. نکته این است که فکر می‌کنید این کتاب‌ها را خوانده‌اید، نکته‌های آنها را گرفته‌اید و به خوبی آنها را فهمیده‌اید، درست است؟ اما ما نمی‌تونیم محتوای کتاب‌ها را فقط با یکبار خواندن آنها دریابیم و درباره‌شان قضاوت کنیم. برای همین باید بارها کتاب‌های شاهکار را بخوانیم.

سنکا می‌گوید: «اگر می‌خواهید ایده‌های نابی پیدا کنید که مدت طولانی در ذهن‌تان ماندگار شوند، باید روی آثار تعداد محدودی استاد اندیشه تمرکز کنید، آثار آنها را چندین بار بخوانید تا بتوانید آنها را هضم کنید.» از آنجا که جهان دائم در حال تغییر است و ما هم مدام در حال تغییر هستیم، بنابراین آنچه از کتاب‌ها به دست می‌آوریم نیز می‌توانند تغییر کنند.

۴. از دیگران بخواهید کتاب‌های خوب را معرفی کنند

رالف والدو امرسون می‌نویسد: «اگر با انسانی که به لحاظ دانش جزو نوادر محسوب می‌شود برخورد می‌کنیم، باید از او بخواهیم کتاب‌هایی را که خوانده به ما معرفی کند.»

از وقتی نوجوان بودم این عادت در من نهادینه شده است. هر وقت آدم موفق و مهمی را که ستایشش می‌کردم می‌دیدم، از او می‌پرسیدم: «کدام کتاب زندگی شما را تغییر داد؟» و بعد آن کتاب را می‌خواندم. اگر کتاب زندگی کسی را تغییر داده است - با هر موضوع و سبکی - حتماً ارزش دارد وقت صرفش کنیم. اگر این کتاب آنها را تغییر داده است، حداقل احتمال دارد که بتواند به شما کمک کند.

۵. فقط از تجربه خودتان نیاموزید

یکی از ژنرال‌ها آمریکایی یکبار گفته است: «اگر ۱۰۰ کتاب نخوانده‌اید، از نظر عملکردی بی‌سواد محسوب می‌شوید.» انسان‌ها سال‌ها

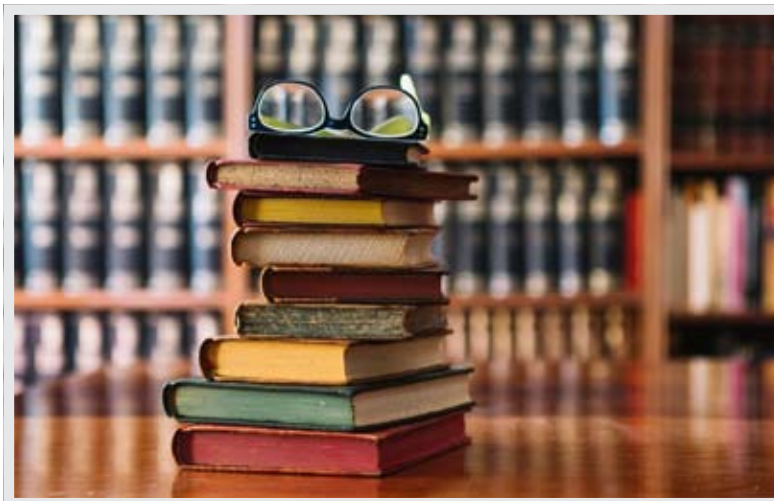

فلسفه و اهداف قیام عاشورا



کسی که بخواهد به حقیقت قیام عاشورا تا حدّ زیادی پی ببرد، باید در گام نخست، با مطالعه کامل در باره امام حسین (ع)، به زندگی، شخصیت و مقام حضرت به عنوان امام معصوم، شناخت لازم و کافی پیدا کند و سپس با مطالعه و تعمّق لازم در بیانات و گفتار حضرت که در مقاطع مختلف قیام و حتی پیش از آغاز آن در باره انگیزه حرکت خویش بیان کرده است، با حقیقت و ماهیت قیام آن حضرت تا حدّ زیادی آشنا خواهد شد.

بررسی اهداف قیام امام حسین (ع)

۱. امام حسین (ع) در مکه در جمع گروهی از علما و نخبگان دیگر مناطق اسلامی با ایراد خطبه‌ای شورانگیز و کوبنده، ضمن یادآوری وظیفه سنگین و تکلیف خطیر علما و بزرگان شهرها درباره پاسداری از کیان دین و اعتقادات مسلمانان و پیامدهای سکوت در برابر جنایات امویان، از خاموشی آنان در برابر سیاست‌های دین‌ستیزانه حاکمان اموی انتقاد کرده و هرگونه همراهی و سازش با آنان را گناه نابخشودنی دانستند. حضرت در پایان سخنان خود، هدف از اقدامات و فعالیت‌هایش را برضد نظام ستم‌گر حاکم (که چند سال بعد خود را در قالب یک نهضت نشان داد) چنین اعلام فرمودند:

«...خدایا تو می‌دانی آنچه از طرف ما انجام گرفته است (از سخنان و اقدامات برضد حاکمان اموی) به خاطر رقابت و سبقت جویی در فرمانروایی و افزون‌خواهی در متاع ناچیز دنیا نبوده است، بلکه برای این است که نشانه‌های دینت را (به مردم) نشان دهیم (برپاگردانیم) و اصلاح در سرزمین‌هایت را آشکار کنیم. می‌خواهیم بندگان ستم‌دیده‌ات در امان باشند و به واجبات و سنت‌ها و احکامات عمل شود...» (تحف العقول، ص ۲۳۹)

از این جملات می‌توان چهار هدف استخراج کرد:

- الف) احیای مظاهر و نشانه‌های اسلام اصیل و ناب محمدی
 - ب) اصلاح و بهبود وضع مردم سرزمین‌های اسلامی
 - ج) مبارزه با ستمگران اموی جهت تأمین امنیت برای مردم ستم‌دیده
 - د) فراهم ساختن بستری مناسب برای عمل به احکام و واجبات الهی
۲. امام حسین علیه السلام هنگام حرکت از مدینه به سوی مکه وصیت نامه‌ای نوشت و با مهر خویش مهور ساخت و به برادرش محمد حنفیه تحویل داد. امام در وصیت نامه اش پس از بیان عقیده خویش درباره توحید و نبوت و معاد، هدف خود را از این سفر این چنین بیان نمود:
- «من نه از روی خودخواهی و یا برای خوشگذرانی و نه برای فساد و ستمگری از شهر خود بیرون آمدم؛ بلکه هدف من از این سفر، امر به معروف و نهی از منکر و خواسته ام از این حرکت، اصلاح مفاسد امت و احیای سنت و قانون جدم، رسول خدا(ص) و راه و رسم پدرم، علی بن ابی طالب(ع) است.» (مناقب آل ابی طالب، ج ۴، ص ۹۷)
- و در زیارت‌های مختلف که از قول ائمه اطهار(ع) در باره امام حسین (ع) وارد شده، این تعبیر فراوان

ه) حرام خدا را حلال و حلال الهی را حرام کرده‌اند.

از این رو است که در زیارات وارده در باره امام حسین (ع) می‌خوانیم:

«شهادت می‌دهم که تو حلال خدا را حلال و حرام خدا را حرام کردی و نماز را بپا داشتی و زکات دادی و امر به معروف و نهی از منکر کردی و (مسلمانان را) با پند و اندرز نیکو، به راه روش خود، فراخواندی.» (مفاتیح الجنان، زیارت مطلقه امام حسین، ص ۷۷۹)

۵. امام حسین علیه السلام هنگامی که رهسپار کربلا بودند در توجیه حرکت خویش چنین فرمودند:

آیا نمی‌بینید که به حق عمل نمی‌شود و از باطل دست برنمی‌دارند؟! به طوری که مؤمن حق دارد که به مرگ و دیدار خدا مشتاق باشد. به راستی، من چنین مرگی را جز سعادت ندانم و زندگی در کنار ظالمان را جز هلاکت نخوانم» (تحف العقول، ترجمه حسن زاده، ص ۴۲۷)

بیانی دیگر در مقابل پیشنهاد عبیدالله که حضرت را بین کشته شدن و بین بیعت کردن با یزید مخیر کرده بود، می‌فرماید: «...هیهات مِنَّا الدِّلَّةُ يَا بِيَّ اَللّٰهُ ذَلِكْ لَنَا وَرَسُوْلُهُ وَالمُؤْمِنُوْنَ...» (الاحتجاج، ج ۲، ص ۹۹) و یا فرمود: «هیهات مِنَّا اخذ الدنْيَةِ اَبِي اَللّٰهُ ذَلِكْ وَرَسُوْلُهُ...» (مقتل خوارزمی، ج ۲، ص ۵) «از ما دور باد که پستی را پیشه خود کنیم، (چرا که) خدا و رسول او از آن ابا دارند». و نیز در جای دیگر فرمود: «مرگ در عزت، بهتر از زندگی در ذلت است». (مناقب آل ابی طالب، ج ۴، ص ۷۵)

از مجموع این سخنان، این اهداف را می‌توان برداشت کرد:

الف) ترویج حق و عمل به آن
ب) نهی از ترویج باطل و بازداشتن از عمل به آن
ج) عدم پذیرش زندگی ذلت‌بار و ننگین دنیا و انتخاب زندگی با سعادت آخرت.

۴. اباعبدالله در خطبه‌ای که پس از برخورد با حرّ بن یزید ریاحی در منزل «بَيْضَه» ایراد فرمودند، انگیزه قیام خود را با استناد به فرمایش پیامبر (ص) چنین بیان کردند:

«ای مردم! رسول خدا (ص) فرمودند: کسی که فرمانروای ستمگری را ببیند که حرام خدا را حلال کرده و پیمان الهی را شکسته و با سنت رسول خدا (ص) مخالفت ورزیده در میان بندگان خدا با گناه و تجاوزگری رفتار می‌کند، ولی در برابر او با کردار و گفتار خود برنخیزد، بر خدا است که او را در جایگاه (عذاب آور) آن ستمگر قرار دهد. هان (ای مردم) بدانید که این‌ها تن به فرمانبری از شیطان داده و اطاعت از فرمان الهی را رها کرده و فساد را نمایان ساخته و حدود خدا را تعطیل نموده‌اند، درآمدهای عمومی (بیت المال) مسلمانان را به خود اختصاص داده‌اند و حرام خدا را حلال و حلالش را حرام کرده‌اند و من شایسته‌ترین فرد برای تغییر دادن (سرنوشت و امور مسلمانان) هستم.» (مقتل خوارزمی، ج ۱، ص ۲۳۴)

از این خطبه و یا نامه، علت قیام سیدالشهدا را می‌توان این امر دانست که حاکمان بنی‌امیه (به ویژه یزید) اقدامات ضد دینی زیر را مرتکب شده‌اند:

الف) فرمانبری از خدا را رها کرده و به اطاعت از شیطان رو آورده‌اند؛
ب) فساد را (در زمین) آشکار کرده‌اند؛
ج) حدود الهی را تعطیل کرده‌اند؛
د) بیت‌المال را به خود اختصاص داده‌اند؛

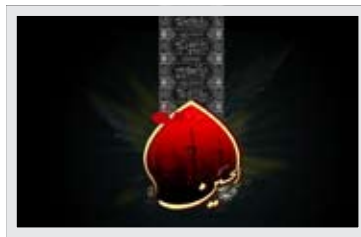

دیده می‌شود: «شَهِدُ اَنْكَ قَدْ اَقَمْتَ الصَّلٰوةَ وَ اَتَيْتَ الزَّكٰوةَ وَ اَمَرْتَ بِالْمَعْرُوفِ وَ نَهَيْتَ عَنِ الْمُنْكَرِ» (الفروع من الکافی، ج ۴، ص ۵۷۸) «گواهی می‌دهم که تو نماز را بپا داشتی و زکات دادی و امر به معروف و نهی از منکر کردی.»

امام حسین (ع) یکی از اهداف خود را احیای به سیره رسول خدا (ص) و امیرالمؤمنین (ع) همانند برپایی نماز بیان می‌کند. لذا در روز عاشورا، در میدان نبرد، همگی نماز می‌خوانند تا اهمیت آن را بیان کنند.

همانطوریکه امام علی (ع) در جنگ صفین در میدان نبرد، نزدیک ظهر، چشم به آسمان دوخته و منتظر زوال آفتاب بود، تا نمازش را در اول وقت به جا آورد. «ابن عباس» که چشم‌انتظاری امام را دید، سؤال کرد: یا امیرمؤمنان! نگران چیزی هستید؟ امام فرمود: منتظر رسیدن وقت نماز هستم. ابن عباس گفت: در این وقت حساس نمی‌توانیم دست از جنگ برداشته و مشغول نماز گردیم. امام فرمود: ما برای نماز با دشمنان می‌جنگیم. (سفینه البحار، ج ۲، ص ۴۴)

از این عبارات، اهداف ذیل را می‌توان برداشت کرد:

الف) طلب اصلاح در امور امت پیامبر (ص)
ب) امر به معروف
ج) نهی از منکر
د) عمل به سیره رسول خدا (ص) و امیرالمؤمنین (ع) همانند برپایی نماز
۳. حسین بن علی در نامه‌ای که به شیعیان بصره نوشتند، فرمودند: «من شما را به زنده کردن نشانه‌های حق و نابود کردن بدعتها می‌خوانم.» (طبری، ج ۷، ص ۲۴۰)

لذا این اهداف را می‌توان استخراج کرد:
الف) دعوت (و عمل) به کتاب خدا و سنت پیامبر (ص)
ب) احیای سنت پیامبر (ص) که از بین رفته است، و برپایی مظاهر حق و حقیقت
ج) از بین بردن بدعتها (که جایگزین احکام خدا و سنت پیامبر شده است).

داوود رشیدی؛ منضبط، خلاق و بی‌حاشیه



داوود رشیدی از نسل هنرمندان صاحب اندیشه، منضبط، خلاق و بی‌حاشیه بود که با شخصیتی والا و طبعی بلند تمام تلاشش را در جهت ارتقا و بهتر شدن اثری که در آن حضور داشت به کار می‌بست و همه عمر دغدغه‌ای جز فرهنگ و هنر و تئاتر نداشت.

روزنامه اعتماد نوشت: «داوود رشیدی با آن چهره و نگاه جدی و قامت نه چندان بلند و لحنی مقطع که دیالوگ‌ها را ادا می‌کرد، کاریزمایی داشت که باعث می‌شد نقش‌هایش بر تماشاگر تاثیر گذاشته و به یاد بماند. او که به واسطه شغل پدر، تحصیل متوسطه‌اش را در فرانسه و تحصیلات دانشگاهی‌اش را در سوئیس گذرانده بود، از همان دوران به واسطه آشنایی و گرایش به تئاتر در چندین کار تئاتری در پاریس به روی صحنه رفت. با بازگشت به ایران در ابتدای دهه چهل علاوه بر استخدام در اداره هنرهای دراماتیک با تشکیل یک گروه تئاتری به این علاقه‌اش ادامه داد که حاصل آن بیش از سی نمایش صحنه‌ای و تلویزیونی در دهه چهل است که در برخی همچون «اوژنی گراند» ۴۴، ریچارد سوم/۴۶، در انتظار گودو/۴۶ و حسن کچل/۴۷» علاوه بر بازیگری در کسوت کارگردان نیز حضور داشت.

فعالیت سینمایی‌اش را محدودتر کند. شانس دیگر او حضور در «کندو» یکی از آثار خوب زنده‌یاد فریدون گله و سینمای متفاوت آن سال‌ها بود که این بار نیز در کنار وثوقی تجربه موفق قبلی را ادامه داده و تکمیل کردند.

درخشش او و بازیگران هم‌نسلش در سینمای متفاوت (مانند حضور موفق انتظامی و نصیریان در آثار مهرجویی، مشایخی در فیلم‌های تقوایی و فرمان‌آرا و فنی‌زاده در آثار بیضایی و حاتمی) البته در مواردی از سوی اداره تئاتر با موانع و محدودیت‌هایی روبه‌رو می‌شد که از آن جمله می‌توان به از دست دادن فرصت همکاری با تقوایی در سریال «دایی جان ناپلئون» برای رشیدی، انتظامی و نصیریان اشاره کرد. متأسفانه به‌رغم سوابق فرهنگی ارزشمند وی با وقوع انقلاب او از حضور در دانشگاه و تلویزیون منع شد و از سوی دیگر تئاتر نیز تقریباً تعطیل شده بود و تنها در سینما بود که با حذف چهره‌های اصلی سینمای قبل انقلاب، رشیدی به همراه انتظامی، مشایخی، نصیریان و کشاورز با پشتوانه معتبری که داشتند، توانستند به تدریج فعال شوند.

رشیدی با بازی در پنج فیلم «آقای هیرو گلیف/ عرفان، کرکس‌ها می‌میرند/حیدری، اعدامی/ خسروی، طلوع انفجار/نوری و شیطان. شمر/ صادقی» در سال ۵۸ شروع پرکاری داشت که البته هیچکدام آنچنان دیده نشدند. در آن

آشنایی‌اش با شیوه‌های تئاتری روز اروپا باعث شد که بتواند آموزه‌ها و تجربیات جدیدی را به علاقه‌مندان و فعالان تئاتر منتقل کند. او علاوه بر کار کردن متون کلاسیکی از بالزاک، روبر مرل، گارسیا لورکا، شکسپیر، بکت و ... سعی کرد با بهره‌گیری از نمایشنامه‌های نویسندگان ایرانی چون ساعدی، صیاد و حاتمی به تجربیاتی در تئاتر ملی نیز بپردازد. او و سایر هم‌نسلانش که فعالیت جدی در تئاتر داشتند، حضور در سینمای عمدتاً تجاری آن سال‌ها را بر نمی‌تافتند و البته بازیگران اصلی فیلم‌ها نیز معیارهای دیگری داشتند که با بازیگران تئاتری مطابقت نداشت.

با شروع موج نوی سینما در اواخر دهه چهل که فیلم‌هایی متفاوت‌تر با کارگردانانی خلاق‌تر جای خود را باز کردند زمینه حضور بازیگران تئاتری در سینما بیشتر مهیا شد و رشیدی با نقشی مهم در فیلم «فرار از تله/۵۰» ساخته زنده‌یاد جلال مقدم توانست در کنار بازیگری چون بهروز وثوقی توانایی‌هایش را به نمایش بگذارد. توفیق این فیلم و نقش رشیدی، وی را برای چندسالی جذب سینما کرد که البته به غیر فیلم «خروس» زنده‌یاد شاپور قریب بقیه آنها ویژگی خاصی نداشتند و او با هوشمندی ترجیح داد که با تدریس در دانشکده‌های هنرهای دراماتیک و هنرهای زیبای دانشگاه تهران و مدیریت واحد نمایش تلویزیون و نیز فعال کردن گروه تئاتری‌اش

بازیگران پیگیر مسائل مختلف بازیگران خصوصا پیشکسوت بود. بازی نقش‌هایی عمدتاً کوتاه چند فیلم و سریال در دهه هشتاد هم که مهم‌ترین‌شان سریال‌های «معصومیت از دست‌رفته» و «مختارنامه/میرباقری/۸۶-۸۱» و «خسته‌دلان/الوند/۸۷» بود، اتفاق عمده‌ای در کارنامه‌اش نشدند. البته نقش نعمان البشیر پدر زن مختار نقش خوبی بود که رشیدی در میانه دهه هشتم زندگی به خوبی از پس آن برآمد. در سال ۹۲ و در آستانه هشتادسالگی هم مجموعه‌ای از نمایشنامه‌هایی که ترجمه کرده بود به چاپ رسید.

متأسفانه جشنواره فجر (به غیر بزرگداشت دوره سی‌ام) در تمام دوره‌ها نسبت به توانایی‌های این بازیگر بزرگ و فرهیخته بی‌توجه بود. داوود رشیدی از نسل هنرمندان صاحب اندیشه، منضبط، خلاق و بی‌حاشیه بود که با شخصیتی والا و طبیعی بلند تمام تلاشش را در جهت ارتقا و بهتر شدن اثری که در آن حضور داشت به کار می‌بست و همه عمر دغدغه‌ای جز فرهنگ و هنر و تئاتر نداشت. در دوره‌هایی که به واسطه سوءتفاهم‌ها راهی را در برابرش می‌بستند او بی‌هیچ حاشیه‌ای با فعالیت در عرصه دیگر و درخشش در آن اشتباه مدیران کارناבל را به رخشان می‌کشید. از شش سال پیش با درگذشت او پس از یک دوره ابتلا به آلزایمر جای خالی یکی از درختان تنومند این فرهنگ کهن برای همیشه در این پهنه به چشم می‌آید.

میرباقری/۶۶»، مستشار سریال عظیم «کوچک جنگلی/افخمی/۶۷»، رییس‌جمهور کشور فرضی ایندولند در سریال «یکی از این روزها/فرهودی/۶۷»، مرد سنتی سریال‌های «عطر گل یاس و آوای فاخته/زرین‌پور/۷۲-۶۹» و جنوبی سریال «گل پامچال/طالبی/۷۰» نشان دادند که رشیدی بازیگر تمام‌عیاری است که هر نقشی را چه کوتاه و چه بلند به بهترین شکل به تصویر می‌کشد.

در سال‌های اولیه دهه هفتاد با تغییر سیاست‌ها و رفع ممنوعیت فعالیتش در سینما در کنار سریال دوباره به سینما نیز پرداخت و پس از سال‌ها تئاتر «پیروزی در شیکاگو» را هم با حضور جمعی از بازیگران مطرح به روی صحنه برد. البته در این دهه آنچنان شانس حضور در نقش و آثار ماندگاری را نیافت و تنها حضورش در سریال «امام علی(ع)/میرباقری/۷۳» و «ولایت عشق/فخیم‌زاده/۷۷» قابل‌اعتنا ترند. او در این دهه چند تجربه تهیه‌کنندگی برای فیلمسازان جوان (مانند بازی‌های پنهان/هاتفی‌نیا، امتحان و صبحی دیگر/فایه، قطعه ناتمام/میری) را نیز انجام داد که جوایزی هم از جشنواره فجر و چند جشنواره دیگر دریافت کردند.

ادامه فعالیت‌های تئاتری‌اش با کارگردانی نمایش‌های «ریچارد سوم» و «هنر» از جهت انتقال تجربه به بازیگران جوان کارهای ارزشمندی بود. رشیدی از کارهای صنفی نیز غافل نبود و چند دوره به عنوان رییس انجمن

سال‌ها تجربه و توانایی‌های رشیدی نقش مهمی در ساخت و به چشم آمدن کارهای اول فیلمسازان عمدتاً جوان داشت که از آن جمله می‌توان به فیلم‌های «بازرس ویژه/تهرانی، مرز و تفنگدار/احیدری، رهایی و گل‌های داوودی/صدرعاملی، تاتوره و بی‌بی چلچله/پورا احمد» اشاره کرد که البته در فیلم‌های پورا احمد به دلیل پیشینه متفاوتش، نقش‌ها جای کار بیشتری داشتند.

در نیمه اول دهه شصت چند نقش او در آثار فیلمسازان قدیمی تر ارزشمندتر و دراماتیک‌تر بودند. ساواکی فیلم «هیولای درون/سینایی» که در تنهایی خود در یک روستا به تدریج اعمال گذشته‌اش او را به جنون می‌کشاند، «خوجه‌ممد» فیلم «شیلات/میرلوحی» «ماه‌گیری که در برابر ظلم می‌ایستد»، رضاشاه فیلم «کمال‌الملک/حاتمی» که به‌رغم کوتاهی نقش ابهت نقش را به خوبی منتقل می‌کند و نظامی‌فراری فیلم «خانه عنکبوت/داوودنژاد» که در کنار انتظامی و مشایخی و فیلمنامه‌ای خوب آلبومی ماندگار از ظرافت‌های بازیگری او را به نمایش می‌گذارند. متأسفانه به دلایل نامعلومی در میانه دهه شصت جلوی فعالیت سینمایی‌اش گرفته شده و او ادامه فعالیتش را در سریال‌های تلویزیونی پی‌می‌گیرد.

نخستین سریالش اثر سترگ علی حاتمی «هزارستان» بود که تولید آن از قبل از انقلاب شروع شده بود و به دلایل مختلفی تا نیمه دهه شصت ادامه یافت. حاتمی که می‌خواست در این سریال از همه بزرگان بازیگری استفاده کند نقش ماندگار مفتش شش‌انگشتی را به رشیدی سپرد. مفتش تازه‌به‌دوران‌رسیده اداره تأمینات که سعی داشت با خوش‌خدمتی برای خان مظفر موقعیت بالاتری پیدا کند، اوج و فرودهای زیادی برای یک بازیگر داشت که با دوبله درخشان زنده‌یاد ایرج نظریان چون بقیه نقش‌های سریال آنچنان درخشید که در زمره به یادماندنی‌ترین نقش‌آفرینی‌هایش قرار گرفت.

نقش حاکم در سریال خوب «گرگ‌ها/

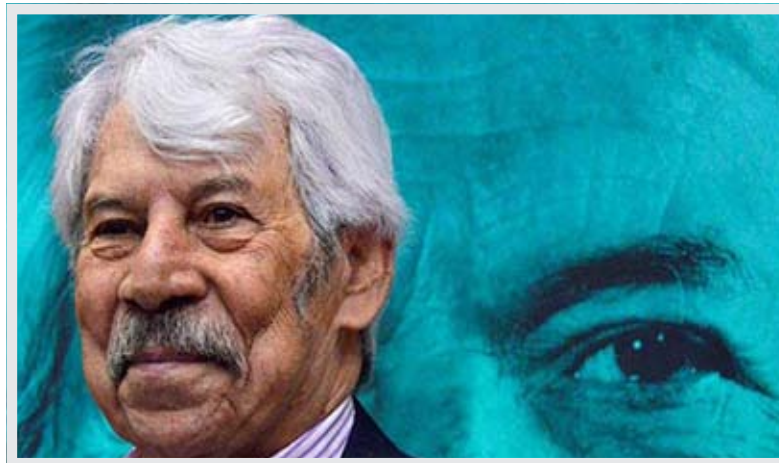



سیلوستر استالونه:

تهیه کننده «راکی» انگل و بی استعداد بود

فیلم راکی بالبوآ نیز بود که در سال ۲۰۰۶ اکران شد. این بازیگر، کارگردان و نویسنده آمریکایی در مجموعه اسپین آف راکی با عنوان کرید، نیز نقش تهیه کننده را داشت و برای بازی در فیلم کرید (۲۰۱۵) نامزد جایزه اسکار برای بهترین نقش مکمل مرد شد. وی همچنین فیلمنامه کرید ۲ را نوشت که در سال ۲۰۱۸ روی پرده سینماها رفت. سومین قسمت از این مجموعه سینمایی نوامبر امسال (آبان- آذر ۱۴۰۱) اکران خواهد شد. استالونه در سال ۲۰۱۹ در مصاحبه‌ای که با ویرایتی داشت به اجحافی که در حقش شده اشاره کرد و گفت: به من گفتند تو دستمزدت را گرفتی پس شکایتت از چیست؟ کارد میزدید خونم در نمی‌آمد.

است چون می‌خواستیم چیزی از راکی برای فرزندانم به یادگار بگذارم. استالونه همچنین جلد رمانی از دیوید وینکلر را پست کرد و از او به عنوان پسر آبروین وینکلر انگل و بی استعداد نام برد و تاکید کرد این خانواده بدترین گونه‌های غیرانسانی هستند که تا به حال در صنعت سینما دیده است. به گفته استالونه اگر به خاطر وینکلر نبود دستکم سه قسمت دیگر از راکی ساخته می‌شد. مجموعه راکی در حال حاضر ۶ قسمت دارد. ۵ قسمت اول که همگی نوشته استالونه بودند و سه تایشان توسط این بازیگر کارگردانی هم شدند، همگی بین سالهای ۱۹۷۶ و ۱۹۹۰ روی پرده نقره‌ای رفتند. استالونه همچنین نویسنده و کارگردان

ستاره مجموعه فیلم‌های «رمبو» در انتقاد به محرومیت از حقوق فیلم‌های راکی که علاوه بر بازیگر، خالق و کارگردانشان بود، به تهیه کننده این فیلم‌ها تاخت و او را انگل و بی‌استعداد خواند. استالونه کاریکاتوری توهین‌آمیز از آبروین وینکلر را در شبکه‌های اجتماعی منتشر کرد و نوشت: واقعا انتظار دارم دستکم آنچه از حق و حقوقم از این مجموعه سینمایی باقی مانده به من بازگردانده شود. چیزی که رفتاری عادلانه از سوی این آقای ۹۳ ساله خواهد بود. ستاره فیلم‌های راکی با اشاره به این که حقوق وینکلر از این مجموعه سینمایی محبوب پس از مرگش به پسرانش، دیوید و چارلز، می‌رسد، ادامه داد: این مسأله دردناکیست که چون خوره به جانم افتاده



سلامت

هفت حقیقت که دیدگاهتان را به زندگی تغییر می‌دهد/ ۵۲
درمان فوری و مؤثر گرمادگی با ۱۰ نوشیدنی گیاهی/ ۵۶
راهکارهای علمی برای مقابله با موج هفتم کرونا/ ۶۰
تلاش برای درمان کووید خفیف/ ۶۲

اسکایا

فناوری اطلاعات

گردشگری

فرهنگ و هنر

سلامت

ورزش

News

هفت حقیقت که دیدگاهتان را به زندگی تغییر می‌دهد

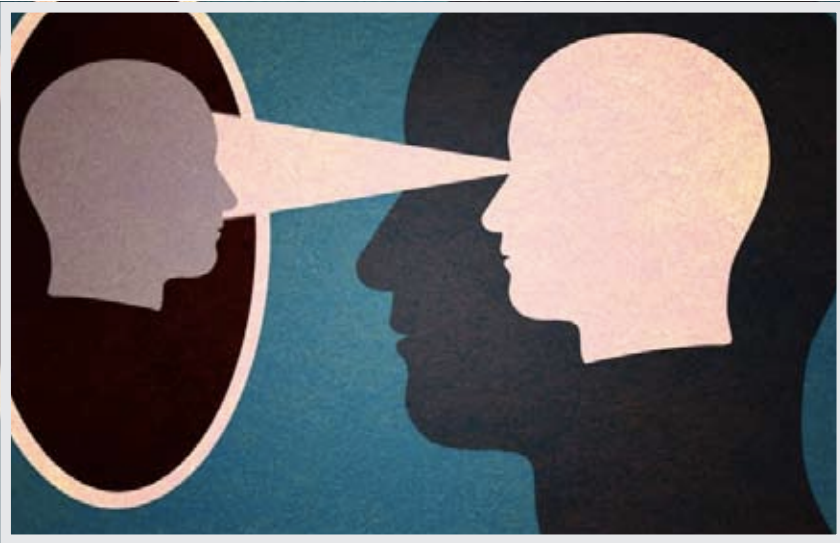

دارید در خیابان قدم می‌زنید و به جای آن که به سمت راست بروید به سمت چپ می‌روید. در کمال شگفتی ناگهان با عشق زندگی‌تان ملاقات می‌کنید که منجر به تشکیل خانواده و اتفاقات بعدی و بعدی می‌شود. این شانس است یا منطقی؟

از کدام وقایع زندگی‌تان به مثابه مهم‌ترین وقایع آن یاد می‌کنید؟ آیا مهم‌ترین وقایع زندگی شما بر اساس برنامه‌ریزی برایتان رخ داده‌اند یا کاملاً شانسی، تصادفی یا اتفاقی رخ دادند؟ همه ما حداقل یک داستان داریم که در آن چیزی واقعاً شگفت‌انگیز یا برعکس، واقعاً وحشتناک، بدون هشدار قبلی، برایمان رخ داده است. وقتی به این اتفاقی که در گذشته رخ داده فکر می‌کنید، آن را چگونه تفسیر می‌کنید؟ آیا آن را سرنوشت تلقی می‌کنید؟ آیا فکر می‌کنید که آن اتفاق در خدمت هدف بزرگ‌تری بوده است؟

و به هر طریقی رخ دهند. دو محقق از دانشگاه اسلو، کارل تیگن و الف بور کانتین (۲۰۲۲) می‌گویند که ماهیت پیش‌بینی‌ناپذیر این اتفاق‌ها، ویژگی بسیار بد آنهاست. مردم ترجیح می‌دهند بدانند چه اتفاقی قرار است بیفتد زیرا «خدادهای برنامه‌ریزی‌شده (غیر تصادفی و غیر شانسی) با خودشان نظم و ثبات را به زندگی ما می‌آورند.» به همین دلیل است که قبل از آغاز هر سفری شش‌دانگ به اخبار آب‌وهوا و شرایط تردد در جاده‌ها و خیابان‌ها توجه می‌کنید. تمایل به پیش‌بینی‌پذیری در میان محققان نیز وجود دارد: «آنها نسبت به پیش‌بینی و یافتن روابط علی بسیار متعهد هستند و تلاش‌شان دوری‌جستن از توضیح یک رخداد بر مبنای شانس و تصادف است.»

به نظر می‌رسد که نیاز انسان‌ها به تحمیل کردن نظم به هر چه و مرجع باعث می‌شود که آنها معنا را به ماهیت زیگزاگی رخ داده‌های زندگی واقعی تزریق کنند. ممکن است باور داشته باشید که شکستن مچ پا نتیجه یک طرح بزرگ‌تر است تا شما را به یک رفیق قدیمی برساند. وقتی به زنجیره رخدادها و تجربه‌هایی که زندگیتان را تشکیل داده‌اند، می‌اندیشید، تا چه اندازه این معانی را به رخدادها بخشیده‌اید تا بتوانید داستان‌های منجمدی را از آنچه برایتان رخ داده است، خلق کنید؟ مهم‌تر از آن، چه چیزی باعث شد که این رخدادها در وهله

شاید تصمیم گرفته بودید در حالی که یک فنجان قهوه، لپ‌تاپ و تلفن همراه‌تان را با هم در دست دارید از یک اتاق به اتاق دیگری در خانه‌تان بروید. هر چه تلاش می‌کنید که فنجان قهوه را نیندازید، کارساز نیست و قهوه از دست‌تان روی زمین می‌افتد و پای‌تان روی قهوه سر می‌خورد و تعادل‌تان را از دست می‌دهید. روی زمین می‌افتید و مچ پایتان زیرتان می‌ماند. چند ساعت بعد، پایتان در گچ است و باید حداقل چند هفته در همان وضعیت بمانید تا مچ خوب شود.

ممکن است در این اتفاق معناهای نهفته‌ای ببینید. شاید وقتی در بیمارستان منتظر بودید تا پایتان را گچ بگیرند، فردی را درست در اتاق بغلی ملاقات کردید که بعد از چند لحظه متوجه شدید، همان دوستی است که سال‌ها از او بی‌خبر بودید. شما از اینکه دوباره او را پیدا کرده‌اید و باز هم می‌توانید با هم ارتباط داشته باشید، خوشحال هستید. اتفاقی که به گمانتان، اگر پایتان نشکسته بود، ممکن بود هرگز رخ ندهد.

آیا سرنوشت بود که شما را برای ملاقات با دوست گم‌شده‌تان، که از قضا اهمیت زیادی برایتان داشت، به آن بیمارستان هدایت کرد؟

دو عاملی که بر ادراک ما از شانس اثر می‌گذارد

اتفاق‌های تصادفی زندگی می‌توانند در هر مکان

احتمال مقایسه‌هایی مثل مقایسه‌های زیر را قضاوت کنند:

فکر می‌کنید کدامیک از گزاره‌های زیر درباره شغلی است که ناگهانی شروع شده است؟

(الف) شغلم به عنوان مشاور تکنولوژی کاملاً شانس‌ی آغاز شد.

(ب) شغلم به عنوان مشاور تکنولوژی شانس‌ی آغاز نشد.

بر اساس یافته‌ها، احتمال اینکه شانس را علت رخ دادن چیزی در نظر بگیرید بسیار زیاد است، زیرا ۷۵ درصد از افراد مشارکت کننده گزینه (الف) را انتخاب کردند. شما ممکن است استنباط کنید که این شروع ناگهانی نتیجه خوش شانس بودن فرد است.

هفت حقیقت که باید هنگام بازاندیشی درباره مسیر زندگی‌تان دربارهاش تجدید نظر کنید

محققان دانشگاه اسلو حقایق دیگری در مسیر مطالعه‌شان کشف کردند که می‌تواند به شما کمک کند تجربه‌های زندگی‌تان را با

پرسش داده‌اند که یعنی باور دارید آغاز ماجراها تحت تأثیر شانس و تصادف است.

حالا بقیه ماجرا را بخوانید:

اوی و این دیگر دوست نیستند. کدام دو گزینه به نظر تان درست‌تر است؟

(الف) تصادفی بود که دوستی آنها به پایان رسید.

(ب) اصلاً تصادفی نبود که دوستی آنها به پایان رسید.

آیا شگفت‌زده می‌شوید اگر بدانید که ۸۱ درصد از پاسخ‌دهندگان گزینه (ب) را انتخاب کردند؟ یادتان باشد که هیچ دلیلی برای پایان یافتن دوستی آنها ذکر نشده است. با این حال اغلب افراد و احتمالاً شما، پایان را تصادفی نمی‌دانید؛ حتی اگر احتمال اثرگذاری تصادف روی نتیجه وجود داشته باشد. ممکن است اوی دچار یک سانحه وحشتناک شده باشد و پایان این دوستی هیچ ارتباطی به رابطه آنها نداشته باشد.

محققان نروژی «ناگهانی‌بودن» را به این معادله اضافه کردند و سپس از مشارکت کنندگان درخواست کردند که

نخست تصادفی به نظر برسند؟

اگر چه ممکن است توضیح واضح‌تری به نظر برسد اما تیم نروژی تأکید دارد که رخدادهایی که اغلب تصادفی به نظر می‌رسند، ناگهانی یا «غیرمنتظره» رخ می‌دهند. زمان‌بندی نیز مهم است. تیگان و کانتن توضیح می‌دهند که شروع ماجراها بیشتر ممکن است تحت تأثیر شانس و تصادف به نظر برسند تا پایان آنها.

یکی از آزمون‌هایی که محققان برای شناسایی میزان باورمندی مردم به شانس برگزار می‌کنند، شبیه پرسش‌نامه زیر است:

تصور کنید که دو دانش‌آموز دختر به نام‌های اوی و این سال‌هاست که با هم دوست هستند. شما فکر می‌کنید کدام دو گزینه زیر احتمال بالاتری دارد؟

(الف) اوی و این تقریباً تصادفی با هم دوست شده‌اند.

(ب) اصلاً تصادفی نبوده که اوی و این با هم دوست شدند.

شما کدام گزینه را انتخاب می‌کنید؟ اگر گزینه (الف) را انتخاب می‌کنید، جزو ۶۱ درصدی هستید که همین پاسخ را به این





یک رویکرد جدید ببینید:

۱. به نظر نمی‌رسد که پایان‌ها تصادفی اتفاق بیفتند اما شروع‌ها همیشه اتفاقی به نظر می‌رسند. به نظر می‌رسد که آغازها مسئول رویدادهای بعدی باشند اما وقتی چیزی به پایان می‌رسد، فکر می‌کنید می‌دانید چه چیزی قبل از آن رخ داده است که این نوع تفکر باعث می‌شود اثر تصادف‌های احتمالی روی نتیجه را نبینید.

۲. به نظر می‌رسد که شروع‌ها تصادفی باشند، زیرا شروع همیشه چشمگیرتر از پایان است. شروع در مقایسه با پایان توجه بیشتری را به خود جلب می‌کند که می‌تواند به این ادراک که شانس رخ داده است، دامن بزند.

۳. بین بخت و اتفاق تفاوت وجود دارد. اگر رویدادی بدون دلیل رخ بدهد و زیاد مهم نباشد، بیشتر احتمال دارد که آن را یک اتفاق در نظر بگیرید. اما اتفاقی که در جای غلط و در زمان غلط رخ می‌دهد، مثل شکستن میچ پا به دلیل اهمیت زیادش معمولاً به بخت بد نسبت داده می‌شود.

۴. شما حتی بدون تلاش هم می‌توانید دانش‌های مهم کسب کنید و این یافته بزرگی است. به مهارت‌های زیادی فکر کنید که تصادفی آنها را آموختید. ممکن است اتفاقی در حین صحبت با فردی یاد گرفته باشید که چطور یکی از مشکلات مربوط به خانه را حل کنید. شانس به شکل‌های غیر منتظره‌ای به نفع شما عمل می‌کند.

۵. گاهی اوقات شانس فقط یک شواخی جذاب است. شانس نه تنها بعضی وقت‌ها آموزنده است بلکه می‌تواند سرگرم‌کننده هم باشد. گرچه اغلب مردم از امور تصادفی و غیر منتظره بیزار هستند، اما نویسندگان مقاله می‌گویند که «شانس می‌تواند شادی زیادی را به همراه بیاورد.» اگر اینطور نیست پس مردم چه دلیل دیگری برای تماشای مسابقات ورزشی دارند؟

۶. شاید اصلاً شانس یا بخت در کار نباشد. وقتی به صدمه‌ای که به میچ پاپتان زدید فکر می‌کنید، ممکن است به نظر برسد که بخت باعث پدید آمدنش شده است اما ممکن

است که با توجه به سطح حواس‌پرتی‌ای که به دلیل حمل چند چیز متفاوت داشتید، این سانحه «اجتناب‌ناپذیر» بوده باشد. شاید شروع‌های تصادفی فقط امتداد الگوهای در جریانی باشند که از قبل وجود داشته‌اند.

۷. مردم ترجیح می‌دهند که به گذارهای زندگی به مثابه آغاز و شروع بنگرند. محققان اسلوباً تقویت نکته آخر در یکی از آزمایش‌های خود به این نتیجه رسیدند که مردم ترجیح می‌دهند که به زندگی به مثابه مجموعه‌ای از فصل‌های مجزا نگاه کنند تا به مثابه الگوهایی که در امتداد هم رخ می‌دهند.

برای تجدید نظر درباره شانس آماده‌اید؟

تینگن و کانتن می‌گویند که «همه رویدادها علتی دارند و به طرز معناداری در شبکه‌ای از روابط خود قرار می‌گیرند»، برخی تصادفی و برخی غیر تصادفی هستند. اما چون آسان‌تر است که به این رویدادها به مثابه قطعات مجزا نگاه شود تا الگوهای پیوسته، ارزشش را دارد که یک قدم به عقب برگردید و به دنبال

بزرگ‌تر و ثمربخش‌تری را ببخشید.



بوده است؟ هر چیزی که شما را به آن سمت کشیده، همان چیزی است که عشقِ زندگی‌تان را نیز به خود جلب کرده است. به طور مشابه، به آن کارمندِ تکنولوژی فکر کنید که به نظر می‌رسید که شغلش را شانس‌ی به دست آورده است. آیا امکان ندارد که چیزی او را به سمتِ تحصیل در این رشته هدایت کرده باشد که از قضا همین تحصیل باعث شده است که او برای کسب چنین موقعیتی شایستگی لازم را پیدا کند؟ آیا برای خودتان اتفاق نیفتاده که به خاطر قابلیت‌های‌تان به شغلی مشغول شوید؟

جمع‌بندی نهایی

پیش از آن که اجازه بدهید اتفاقات یا بخت و اقبال وادارتان کند فکر کنید همه زندگی مجموعه‌ای از رویدادهای تصادفی است، دیدن منطقی که در زیرلایه مسیر زندگی‌تان جریان دارد کمک‌تان می‌کند که به آن معنای

مضامین گسترده‌تری باشید که الگوهای زندگی‌تان را هدایت می‌کنند. برای این آزمایش فکری، با فکر کردن به رویدادهایی آغاز کنید که به نظر می‌رسد تصادفی هستند اما در عوض فرایندهایی را منعکس می‌کنند که زیرلایه این رویدادها وجود دارند. دارید در خیابان قدم می‌زنید و به جای آن که به سمت راست بروید به سمت چپ می‌روید. در کمال شگفتی ناگهان با عشقِ زندگی‌تان ملاقات می‌کنید که منجر به تشکیل خانواده و اتفاقاتِ بعدی و بعدی می‌شود.

پیش از آن که در دامی بیفتید که باعث شود به هر قدمی که برداشته‌اید با تردید نگاه کنید، به دنبال الگوهای بزرگ‌تر باشید. چرا به جای اینکه به راست بپیچید به چپ بپیچید؟ آیا چیزی در سمت چپ بود که توجه‌تان را جلب کرد؟ شاید از منظره سمت چپ خوشتان آمده یا مغازه مورد علاقه‌تان در سمت چپ



تابستان داغ امسال را چگونه سپری کنیم؟

درمان فوری و مؤثر گرمزدگی با ۱۰ نوشیدنی گیاهی



با گرم شدن بسیار زیاد هوا و فرارسیدن فصل تابستان، گرمزدگی یکی از مشکلاتی است که ممکن است برای هرکسی اتفاق بیافتد.

گرمزدگی شرایطی است که بر اثر قرار گرفتن در معرض گرمای شدید و افزایش بیش از حد دمای بدن ایجاد می‌شود. از علائم گرمزدگی تغییر در حالت رفتار، تهوع و استفراغ، قرمزی پوست، تنفس سریع و پی در پی، ضربان قلب نامنظم و افزایش دمای بدن به بیش از ۳۹ و ۴۰ درجه سانتی‌گراد است. این علائم معمولاً در کودکان، افراد سالخورده، بیماران خاص و کسانی که تجربه فعالیت و قرار گرفتن طولانی در معرض گرما را نداشتند، بیش‌تر مشاهده می‌شود.

متخصصان طب سنتی و پزشکان تائکون روش‌های مختلفی برای درمان و پیشگیری از گرمزدگی مطرح کرده‌اند. تائکون مصرف گیاهان دارویی برای درمان گرمزدگی بیش از داروهای شیمیایی (مانند قرص‌های جوشان) مورد تأکید بوده است. در این مطلب به ده مورد از مؤثرترین نوشیدنی‌های گیاهی برای پیشگیری و درمان گرمزدگی خواهیم پرداخت.

گرمزدگی چیست؟

گرمزدگی موقعیتی حاد و تهدیدکننده برای زندگی است که در این حالت سیستم تنظیم‌کننده دمای بدن به دلیل قرار گرفتن طولانی مدت در هوای گرم یا تولید بیش از حد گرما در بدن و یا وجود هر دو حالت از کار می‌افتد. در حالت گرمزدگی بدن قادر به دفع گرمای اضافی نیست؛ در نتیجه دمای بدن افزایش می‌یابد. گرمزدگی اغلب با کم شدن آب بدن همراه است. این عارضه می‌تواند اندام‌های اصلی بدن را تخریب کند.

علت اصلی گرمزدگی

علت گرمزدگی قرار گرفتن در معرض دمای بالا به‌ویژه هنگامی است که با رطوبت زیاد و فعالیت بدنی شدید همراه باشد.

علائم گرمزدگی

پوست خشک و داغ، نداشتن تعریق، پوست قرمز و سپس کبود، تنفس کوتاه و سریع، نبض سریع و ضعیف، افزایش دمای بدن به بالای ۴۰ درجه، سردرد، گرفتگی عضلات، گشادی مردمک چشم، گرفتگی صدا، سرگیجه، اسهال، تهوع، بی‌حسی، واکنش‌های روحی و روانی همچون بی‌حالی، آشفتگی، پرخاشگری و توهم از علائم گرمزدگی است.

اقدامات اولیه پس از گرمزدگی

هنگام گرمزدگی از به یکباره دوش گرفتن با آب سرد، قرار گرفتن در معرض باد مستقیم کولر و نوشیدن سریع مایعات بسیار خنک خودداری کنید. در صورت مواجه شدن با فرد گرمزده او را فوراً به سایه و جای خنک منتقل و حجم لباس‌هایش را کم کنید. روی شریان‌های اصلی بدن مانند دو طرف گردن، زیر بغل و کشاله ران کیسه یخ قرار بدهید.

مخلوط آب خنک با کمی نمک، آب میوه‌های خنک و آب‌دار مثل هندوانه، طالبی و خیار و دوغ‌های ترش کم‌نمک خنک مصرف شود. شربت‌های خانگی سنتی مثل مخلوط خاکشیر و تخم شربتی با کمی آبلیمو و شکر نیز می‌تواند در بهبود فرد گرمزده مؤثر باشد.

بهتر است شربت‌ها را زیاد شیرین نکنید. علاوه‌بر این به تدریج و آهسته مایعات را میل کنید تا دچار مشکلات گوارشی نشوید. در شرایط گرمزدگی باید از نوشیدنی‌های حاوی کافئین مثل قهوه یا نسکافه، چای خنک یا نوشیدنی‌های ورزشی کافئین‌دار خودداری کنید؛ چراکه مواد حاوی کافئین ادرار آور هستند و باعث دفع بیش‌تر آب بدن می‌شوند.

نوشیدنی‌های گیاهی برای پیشگیری و درمان گرمزدگی

باید در نظر داشت افرادی که در محیط‌هایی با

گزارش فرارو، دمنوش به‌لیمو فوق‌العاده آرامش‌بخش و تسکین‌دهنده اعصاب است. این دمنوش برای رفع تپش قلب، کاهش استرس و خستگی‌های روحی بسیار مفید است. از گذشته تا امروز دمنوش سرد به‌لیمو را برای رفع گرمادگی مؤثر می‌دانند.

شربت تخم شربتی

تخم شربتی همان بذر گیاه ریحان است که به عنوان سبزی خوردن مصرف می‌شود. تخم شربتی حاوی مقادیر غنی از فلاونوئیدها و آنتی‌اکسیدان‌های مفید است که موجب تقویت سیستم ایمنی بدن می‌شود. شربت تخم شربتی یکی از بهترین نوشیدنی‌ها برای جلوگیری از گرمادگی در فصل تابستان است. بذر ریحان به علت داشتن ترکیبات لعاب‌دار به صورت محلول در آب استفاده می‌شود. لعاب این دانه‌ها پس از جذب آب به صورت ژله‌ای در می‌آید که می‌تواند برای رفع عطش مورد استفاده قرار بگیرد. تخم شربتی را می‌توانیم با شربت‌های آبلیمو، بهارنارنج، گلاب و طارونه ترکیب کنیم.

ناخودآگاه یاد تابستان و شربت خاکشیر می‌افتیم. خاکشیر دارای فواید بسیاری برای سلامتی بدن است. از دانه‌های خاکشیر به عنوان معجون ضد گرمادگی یاد می‌کنند. طبع خاکشیر سرد است و می‌تواند در فصل گرما با کاهش دمای بدن به پیشگیری از گرمادگی کمک کند. اگر خاکشیر را با آب گرم مصرف کنید، خاصیت ملین دارد و اگر با آب سرد، شکر و تکه‌های یخ میل کنید، از اسهال جلوگیری می‌کند. شما می‌توانید برای تاثیر بهتر دانه‌های خاکشیر را با شربت آبلیمو ترکیب کنید.

دمنوش به‌لیمو

یک گیاه دارویی معطر است که بوی خوشایندی شبیه به و لیمو دارد. این گیاه بومی آمریکای جنوبی است که امروز در برخی از مناطق معتدل ایران کشت می‌شود. برگ‌های گیاه به‌لیمو را در اواخر فصل تابستان برداشت می‌کنند. برگ‌های معطر به‌لیمو در درمان تشنج، سردرد، نفخ، سوءهاضمه، سرماخوردگی و بی‌خوابی کاربرد دارد. به

دمای بالا کار می‌کنند یا در محل کار خود در معرض حرارت بالا قرار دارند، بیشتر مستعد گرمادگی هستند.

دمنوش عناب

درخت عناب با نام علمی *Ziziphus Jujuba mill* یکی از پرخاصیت‌ترین میوه‌ها را دارد. میوه عناب با طعمی شبیه به سیب و کنار این روزها در اکثر خشکبار فروشی‌ها و عطاری‌ها قابل تهیه است.

دمنوش عناب دارای طبع معتدل و تر یا سرد و تر است که یکی از بهترین دمنوش‌ها برای پیشگیری و درمان گرمادگی در تابستان به شمار می‌رود. برای رفع گرمادگی بهتر است میوه خشک عناب را بجوشانید و با شکر شیرین کنید. سپس این دمنوش را در فریزر بگذارید تا خنک شود. اگر قصد رفتن به محیط گرم و شرجی بیرون را دارید، می‌توانید این دمنوش خنک را با خود به همراه داشته باشید.

شربت خاکشیر

زمانی که نام خاکشیر را می‌شنویم،



عرق کاسنی

کاسنی گیاهی دارویی است که نوع وحشی آن پراکندگی وسیعی در مناطق مختلف ایران دارد. از جمله خواص دارویی گیاه کاسنی تصفیه کبد، پاک‌سازی کلیه، خون‌ساز، ضد فشار خون، ضد یرقان و کنترل‌کننده قندخون است. کاسنی دارای طبع سرد است و برای از بین بردن حرارت بالای بدن و رفع عطش، نوشیدن یک لیوان عرق کاسنی در روزهای گرم سال توصیه می‌شود. برای رفع گرم‌زدگی می‌توان یک لیوان آب خنک را با یک لیوان عرق کاسنی ترکیب کرد و هنگام فعالیت در محیط گرم جرعه‌جرعه از این نوشیدنی میل کنید.

عرق بیدمشک

بیدمشک درخت یا درختچه‌ای زینتی با گل‌های معطر است که از گل‌های این درخت عرق بیدمشک تهیه می‌شود. عرق بیدمشک دارای طبع سرد و تر و خواص دارویی بسیاری است. از عرق بیدمشک برای معطر کردن

شربت‌ها یا نوشیدنی‌های خنک در فصل تابستان استفاده زیادی می‌شود. از جمله خواص درمانی این گیاه دارویی تقویت قلب، آرامش‌دهنده اعصاب، رفع خستگی، مفید برای فشار خون بالا، کاهش‌دهنده حرارت بالای بدن و ضد گرم‌زدگی است. شربت بیدمشک را می‌توانید با تخم‌شربتی ترکیب کنید تا به معجونی معجزه‌گر برای پیشگیری از گرم‌زدگی در روزهای گرم تابستان تبدیل شود.

دم‌نوش برگ نیلوفر آبی

چای برگ نیلوفر آبی یا لوتوس از گذشته‌های دور در بین قبایل جنوب شرق آسیا برای رفع گرم‌زدگی مورد استفاده قرار می‌گرفته است. کافی است برگ‌های خشک نیلوفر آبی را درون لیوان بریزید، به آن آب جوش اضافه کنید و با خرما یا شکر آن را شیرین کنید. مطالعات اخیر نشان داده‌اند که دانه‌ها و برگ‌های این گیاه در حفظ و کنترل دمای طبیعی بدن نقش به‌سزایی دارند. علاوه بر این دم‌نوش برگ گیاه نیلوفر آبی در کاهش وزن، کاهش فشار خون

و درمان پیوست بسیار مؤثر است.

چای گل داوودی

گل داوودی گیاهی دائمی و متعلق به خانواده کاسنیان (Asteraceae) است. این گیاه با گلبرگ‌های زیبا و رنگارنگ به عنوان گیاه زینتی در بیش‌تر مناطق دنیا شناخته شده است. از گل‌های گیاه داوودی در طب سنتی استفاده بسیاری می‌شود. چای گل داوودی به عنوان یک ماده خنک‌کننده طبیعی بدن و ضد گرم‌زدگی در چین کاربرد دارد. گل داوودی دارای طبع سرد و طعم شیرین است. برای تهیه چای گل داوودی به مقداری گل داوودی خشک و یک لیوان آب جوش نیاز دارید. جهت کاهش تلخی دم‌نوش کمی شکر به چای اضافه کنید. برای اثربخشی بهتر این دم‌نوش دارویی آن را خنک بنوشید.

شربت گلاب

گلاب که همان عرق گل محمدی است، خواص دارویی بسیاری دارد. از فواید گلاب





آب پیاز را اولویت درمان برای فرد گرمزده معرفی می‌کنند. استفاده از آب پیاز در پشت گوش و قفسه سینه می‌تواند به کاهش دمای بدن کمک کند. برای هدف درمانی استفاده خوراکی از آب پیاز مطلوب‌تر است؛ اما می‌توانید مقداری پیاز خام را با زیره و عسل ترکیب و میل کنید. پیاز خام موجود در سالادها نیز می‌تواند حرارت بدن را کاهش بدهد.

نوشیدن گلاب (شربت خنک گلاب با اندکی شکر) گرمی درون بدن را از بین می‌برد و جسم را تقویت می‌کند. به شربت گلاب نیز می‌توانید دو قاشق چای خوری تخم شربتی بیافزایید.

آب پیاز

آب پیاز یکی از بهترین درمان‌ها برای رفع گرمزده‌گی محسوب می‌شود. بسیاری از متخصصان طب سنتی و پزشکان استفاده از

می‌توان به ضد التهاب، ضد نفخ، مقوی قلب، اشتهاآور و مقوی معده اشاره کرد. این اسانس خوشبو در عین حال که خواص مذکور را دارد، در پیشگیری از عطش و گرمزده‌گی هم بسیار مؤثر است. بنابر اعلام دانشکده طب سنتی دانشگاه علوم پزشکی تهران برای معالجه اشخاص گرمزده بهترین راه خوراندن گلاب همراه با مقداری یخ است، به طوری که باعث استفراغ شود و صفرا را از بدن خارج کند.

راهکارهای علمی برای مقابله با موج هفتم کرونا



موج جدید کووید-۱۹ همانطور که قابل پیش‌بینی بود، در حال پیشروی است. با کم‌تر شدن آمار مبتلایان و مرگ‌ومیرهای کرونایی، رعایت پروتکل‌های بهداشتی نیز کمتر شد. دیگر کمتر کسی با ماسک در اماکن عمومی حتی سربسته ظاهر می‌شد و دوباره مهمانی‌ها، کنسرت‌ها و دورهمی‌ها از سر گرفته شد. اما زیرسویه 5.BA امیکرون با استفاده از همین عادی‌انگاری با قابلیت سرایت بیش از اندازه‌ای که دارد، دوباره ما را به روزهای سخت کرونایی بازگرداند؛ تا جایی که بسیاری از کشورهای دنیا از جمله ایران خبر از موج هفتم بیماری را رسماً اعلام کردند. سازمان بهداشت جهانی هم چندی پیش اعلام کرد، رؤیای تمام‌شدن بحران کووید فعلاً بیشتر یک سراب است تا واقعیت.

بازگشت الزام استفاده از ماسک

در نیویورک استفاده از ماسک در اماکن عمومی سربسته فارغ از وضعیت واکسیناسیون افراد، الزامی شده است. متخصصان به دلیل شیوع زیرسویه 5.BA که آن را بدترین زیرسویه امیکرون می‌خوانند، مهم‌ترین سلاح مقابله با ابتلا به آن را ماسک‌های باکیفیت می‌دانند. در لس‌آنجلس نیز زدن ماسک، دوباره به حالت اجباری درآمده است. سرعت سرایت سویه جدید به حدی است که گروهی از محققان حتی اعتقاد به الزام ماسک در محیط‌های باز اما شلوغ دارند. مراکز کنترل و پیشگیری از بیماری‌های ایالات متحده توصیه می‌کند هنگام ورود یک شهر به سطح بالای کووید-۱۹، الزام زدن ماسک به صورت عمومی در محیط داخلی را برای افراد ۲ سال و بالاتر انجام دهند.

در برخی کشورهای اروپایی نیز با توجه به اوج گرفتن سفرهای تابستانی، استفاده از ماسک به حالت اجباری بازگشته است.

واکسیناسیون به‌نگام

چند ماه پیش، دوز دوم تقویت‌کننده واکسن کووید-۱۹ فقط برای افراد بالای ۶۰ سال و افراد مبتلا به ضعف سیستم ایمنی و بیماری‌های خاص توصیه می‌شد اما با شیوع و گسترش روزافزون زیرسویه 5.BA در اغلب کشورهای دنیا تزریق

دوز دوم واکسن یادآور به همه سنین بدون در نظر گرفتن اولویت سنی توصیه شده است. به این ترتیب همه افرادی که شش ماه از زمان تزریق دوز سوم تقویت‌کننده آنها گذشته است می‌توانند دوز چهارم خود را دریافت کنند. تقویت‌کننده‌های واکسن کووید-۱۹ می‌توانند حفاظتی را که ممکن است در طول زمان پس از واکسیناسیون سری اولیه کاهش یافته باشد، بیشتر یا بازیابی کنند. زمانی که افراد با واکسن‌های کووید-۱۹ به‌روز باشند، بهترین محافظت را در برابر بیماری شدید و بستری و حتی مرگ در اثر کووید-۱۹ دارند.

رعایت پروتکل‌های بهداشتی

اوایل همه‌گیری، پیام بهداشت عمومی این بود که ویروس کرونا عمدتاً از طریق قطرات تنفسی بزرگ که هنگام تنفس، صحبت کردن، سرفه کردن، آواز خواندن و ... منتشر می‌شود، گسترش می‌یابد و این ترشحات می‌تواند قبل از سقوط تا چند متر حرکت کند. اما پس از آن مطالعه‌ای انجام شد که نشان داد، ذرات تنفسی بسیار کوچک به نام آئروسول نیز قابلیت انتشار در هوا، باقی ماندن تا ۹ ساعت در محیط و طی کردن مسافت بیشتر را دارد. به این ترتیب مرکز کنترل و پیشگیری از بیماری‌ها، دستورالعمل خود را سال گذشته به روزسانی کرد تا سومین روش انتقال را تأیید کند: استنشاق ذرات آئروسول و



دکتر پیتر چین هونگ، متخصص بیماری‌های عفونی گفت: احتمال بیمار شدن در اثر لمس یک سطح حدود یک در ۱۰۰ هزار است و احتمال بیمار شدن از یک ذره معلق در هوا حدود هزار برابر بیشتر است. با این حال، ظهور نوع بسیار مسری امیکرون و زبرشاخه‌های فوق واگیر آن نگرانی‌های زیادی را ایجاد کرده است.

ابتلا به کووید-۱۹ از یک سطح غیر متخلخل مانند فولاد ضد زنگ یا شیشه در یک فضای داخلی پس از سه روز کم می‌شود.

دیجیتال شدن در عصر کرونا

بحران کووید-۱۹ شرکت‌ها و افراد را با چالش‌های بی‌سابقه‌ای در محل کار و همچنین در زندگی خصوصی مواجه کرده است. تقریباً همه شرکت‌ها در سراسر جهان تحت تأثیر این بحران قرار دارند و برخی حتی در آستانه ورشکستگی هستند. در حالی که برخی از شرکت‌ها هنوز به دنبال راه حل هستند، برخی دیگر قبلاً آن را یافته‌اند: دیجیتال کردن.

دیجیتال شدن می‌تواند در بسیاری از زمینه‌ها، به‌ویژه هم‌اکنون، کمک بزرگی کند. به همان سرعتی که ویروس در سراسر دنیا گسترش می‌یابد، احتمالاً می‌توان انتظار داشت که شاهد دیجیتال شدن شرکت‌ها هم باشیم. به این ترتیب مراجعه حضوری کاهش می‌یابد و روند انتقال بیماری نیز مختل می‌شود.

قطرات بسیار ریز تنفسی. در حالی که تماس با سطوح هنوز به عنوان روش احتمالی انتقال ذکر می‌شود، کارشناسان می‌گویند که خطر آن بسیار بسیار کمتر از خطر ناشی از استنشاق آئروسول یا قطرات منتقل شده از طریق تماس نزدیک است.

دکتر پیتر چین هونگ، متخصص بیماری‌های عفونی گفت: احتمال بیمار شدن در اثر لمس یک سطح حدود یک در ۱۰۰ هزار است و احتمال بیمار شدن از یک ذره معلق در هوا حدود هزار برابر بیشتر است. با این حال، ظهور نوع بسیار مسری امیکرون و زبرشاخه‌های فوق واگیر آن نگرانی‌های زیادی را ایجاد کرده است.

برخی ادارات در پی گسترش این سویه‌های جدید در حال نصب دکمه‌های خودتمیزشونده آسانسور هستند و خطوط هوایی صندلی‌های مسافران را به روش پیشرفته‌ای تمیز می‌کنند. بر اساس مطالعه‌ای که مرکز کنترل و پیشگیری از بیماری در مارس ۲۰۲۱ منتشر کرد، خطر





تلاش برای درمان کووید خفیف

سازمان جهانی بهداشت (WHO) برای افرادی که به کرونای شدید مبتلا هستند یا در معرض خطر بستری شدن در بیمارستان قرار دارند روند درمانی مشخصی دارد اما متأسفانه برای درمان کرونای خفیف هیچ دارو و توصیه‌ای درباره اینکه چه چیزی را باید مصرف کنند ارائه نداده است.

محدود شدن گسترش بیماری

شاید درمان گلودرد و برگشت حس بویایی راحت به نظر برسد اما داروهای کرونای خفیف مشخص نیست و پیشرفت در این مسیر می‌تواند نقطه عطفی در همه‌گیری کرونا باشد، زیرا چنین درمانی نه تنها منابع انسانی را زودتر به زندگی خود بازمی‌گرداند بلکه می‌تواند گسترش بیماری را هم محدود کند و عفونت‌های کمتر به معنای فرصت‌های کمتری برای جهش ویروس است. بنابراین کشف دارو برای بهبود کرونای خفیف می‌تواند از ظهور سویه‌های جدید جلوگیری کند.

همه در معرض خطر هستیم

مارک فلدمن، ایمونولوژیست از دانشگاه

آکسفورد، به مزیت دیگری اشاره می‌کند: «با درمان کرونای خفیف، محققان به طور کامل عوامل خطری را که منجر به بیماری شدید می‌شود، حذف می‌کنند. درمان‌های گسترده برای بیماری‌های خفیف می‌تواند جان افرادی را که نمی‌دانند در معرض خطر هستند نجات دهد. واقعیت این است که همه در معرض خطر هستند.»

تحقیقات درمان کرونای خفیف

محققان در اوایل سال ۲۰۲۱، زمانی که واکسیناسیون در حال گسترش بود و به نظر می‌رسید که همه‌گیری به سمت کرونای خفیف می‌رود افراد ۳۰ سال به بالا را - از جمله افراد واکسینه‌شده - مورد بررسی قرار دادند تا بفهمند که آیا داروهایی چون فلووکسامین که برای درمان افسردگی استفاده می‌شود، می‌تواند به افراد برای عبور از کووید-۱۹ خفیف کمک کند. محققان به دنبال این بودند که آیا درمان‌ها علائم مبتلایان را زودتر برطرف و به آنها کمک می‌کند سریع‌تر به زندگی خود بازگردند؟ در آزمایش‌های انجام‌شده نه داروی

ضد انگلی ایورمکتین و نه داروی آسم فلویتیکازون تحت شرایطی که تیم آزمایش کردند، بهبودی را تسریع نکرد. نوع جدیدی از ضد ویروس در راه است اگر چه آزمایش‌های قبلی جواب نداد اما دانشمندان معتقدند، نوع جدیدی از ضد ویروس می‌تواند کووید-۱۹ خفیف را درمان کند. بیشتر ویروس‌ها برای به‌دست‌آوردن شکل سه‌بعدی خود به مولکول‌های قند نیاز دارند و از میزبان خود برای شکل‌دهی این مولکول‌ها استفاده می‌کنند. قندهای اصلاح‌شده به نام iminosugars می‌توانند تشکیل ذرات ویروسی را مختل کنند. دکتر فلدمن یکی از محققان این پروژه که در حال تولید iminosugars است، می‌گوید: «آنها می‌توانند سیر بیماری و تولید مثل و انتشار ویروس را محدود کنند و کاندیدای خوبی برای درمان خفیف کووید-۱۹ باشند. از آنجا که آنها به جای هدف قرار دادن مستقیم ویروس، مولکول‌های میزبان را از بیس می‌برند، بعید است که مقاومت را تحریک کنند. این دقیقاً همان چیزی است که بیماران می‌خواهند.»

ورزش

اعداد جادویی جام جهانی فوتبال/ ۶۴

آقا کریم؛ یک نفر دوم استثنایی/ ۶۶

عابدزاده امروز در فوتبال باشگاهی ایران چقدر می‌ارزید؟/ ۶۸

روزهای پرحادثه تیم ملی فوتبال در راه جام جهانی/ ۷۰

کارخانه

[۶۳]

ماهنامه داخلی شرکت عقاب افشان

شماره ۸۸ - تیرماه ۱۴۰۱



اسکاتیا

علم و فناوری

گردشگری

فرهنگ و هنر

سلامت

ورزش

News

w w w . o g h a b a f s h a n . c o m

اعداد جادویی جام جهانی فوتبال



هر روز که می‌گذرد، تب جام جهانی در فوتبال دنیا بیشتر و بیشتر می‌شود. طبیعتاً این موضوع شامل ایران هم که یکی از ۳۲ تیم حاضر در مسابقات قطر است، می‌شود. امروز به بهانه بیست و دومین دوره مسابقات جام جهانی که حدود چهار ماه دیگر آغاز خواهد شد، ۲۲ عدد جالب تاریخ این رقابت‌ها را گرد آورديم.

۴- آغاز جام جهانی با میزبان

تا پیش از جام جهانی ۲۰۰۶ دیدار افتتاحیه جام جهانی را مدافع عنوان قهرمانی برگزار می‌کرد اما در چهار دوره گذشته بازی اول را تیم میزبان در گروه نخست برگزار کرده است. امسال هم این رویه حفظ می‌شود؛ هر چند روز ۳۰ آبان ابتدا سنگال و هلند با هم مصاف می‌دهند و بعد قطر رودرروی اکوادور قرار می‌گیرد.

۵- تعداد قهرمانی‌های برزیل

حتما شنیده‌اید که به تیم ملی برزیل لقب «پنج‌ستاره» داده‌اند. دلیلش این است که سلسائو با پنج قهرمانی پرافتخارترین تیم این رقابت‌هاست.

۶- تعداد تیم‌های آسیایی جام

این نخستین جام جهانی تاریخ است که شش تیم آسیایی در آن حضور دارند که بیشترین تعداد از این حیث محسوب می‌شود. دلیل آن هم حضور قطر به عنوان میزبان است که البته این کشور هم نخستین حضورش را تجربه می‌کند.

۷- گران‌ترین سرمربی جام

سرمربی تیم ملی آلمان با حقوق هفت میلیون دلار در سال پردرآمدترین سرمربی حاضر در قطر است. پس از او هم گرت ساوت‌گیت، سرمربی

صفر - سرمربیان خارجی قهرمان

صفر شاید در ریاضی به تنهایی معنی ندهد اما در تاریخ جام‌های جهانی حاوی این نکته است که در عرصه ملی، مربیان خارجی هر قدر هم که سرشناس بوده‌اند نتوانسته‌اند جام را برای کشوری بیگانه به دست بیاورند. در حقیقت هیچ کشوری تاکنون نتوانسته با مربی خارجی قهرمان جام جهانی شود.

۱- نخستین جام جهانی خاورمیانه

این برای نخستین بار است که جام طلایی به منطقه پرحاشیه خاورمیانه می‌آید تا یک کشور عربی میزبان شود و البته نزدیک‌ترین جام جهانی تاریخ به کشور ما محسوب می‌شود.

۲- تعداد جام‌های جهانی لغوشده

از سال ۱۹۳۰ که نخستین دوره جام جهانی برگزار شد، هر چهار سال تمام دنیا شاهد برگزاری این رویداد بوده‌اند اما دو جام جهانی ۱۹۴۲ و ۱۹۴۶ به دلیل جنگ جهانی دوم لغو شدند.

۳- تعداد حضورهای پیاپی ایران

این برای سومین بار پیاپی است که تیم ملی در جام جهانی حضور دارد. در حالی که به جز این سه بار تنها سه بار دیگر در کل تاریخ تیم ملی ایران موفق به حضور در این مسابقات شده است.

۱۸- گلزنی در بازی های پیاپی

در تاریخ جام جهانی، دو تیم بوده‌اند که موفق شدند در ۱۸ بازی متوالی دروازه رقبا را بگشایند. این دو تیم هم از پرافتخارترین تیم‌های جام هستند: برزیل و آلمان.

۱۹- گلزنی در تاریخ مقدماتی جام جهانی

رکورد اعجاب‌انگیز بیشترین تعداد گل در دوره مقدماتی در دست یک بازیکن ایرانی است. کریم باقری در یک دوره مقدماتی جام جهانی موفق شد ۱۹ گل به ثمر برساند. این آمار خارق‌العاده که توسط یک‌هافبک دفاعی ثبت شده، هنوز دست نخورده باقی مانده است.

۲۰- بازگشت به آسیا

بعد از ۲۰ سال که کره جنوبی و ژاپن نخستین میزبان مشترک تاریخ جام جهانی و البته نخستین آسیایی‌هایی بودند که این افتخار را تجربه کردند، یک بار دیگر جام تلایی به قاره کهن بازگشته است.

۲۱- جوان‌ترین کاپیتان جام جهانی

تونی میولا با بستن بازوبند کاپیتانی تیم ملی آمریکا در جام جهانی ۱۹۹۰ مقابل چکسلواکی، با ۲۱ سال و ۱۰۹ روز سن جوان‌ترین کاپیتان تاریخ جام‌های جهانی لقب گرفت.

یک‌هشتم نهایی جام‌های جهانی، بیشترین حذف را در این مرحله بین تمامی کشورها داشته. مکزیک‌ها البته رکورددار بیشترین باخت جام هم هستند.

۱۴- بیشترین فاصله تا دوحه

این رکورد هم متعلق به مکزیک‌هاست. بین تمامی کشورهای شرکت‌کننده در جام جهانی ۲۰۲۲، مکزیکوسیتی با ۱۴ هزار کیلومتر، بیشترین فاصله را تا پایتخت قطر دارد و باید این راه دور را بپیماید.

۱۵- بازی‌هایی که ایران انجام داده

تیم ملی در تاریخ جام جهانی ۱۵ مرتبه به میدان رفته که از این تعداد دو پیروزی، چهار مساوی و ۹ شکست را تجربه کرده است.

۱۶- بیشترین گل خورده در یک دوره

این رکورد متعلق به کره جنوبی است. چشم‌بادامی‌ها در جام جهانی ۱۹۵۴ در حالی از دور رقابت‌ها کنار رفتند که ۱۶ گل دریافت کردند. ضمن اینکه ۱۶ عددی است که بهترین گلزن تاریخ جام جهانی یعنی میروسلاو کلوزه هم از خود به جا گذاشته است.

۱۷- تعداد میزبانان جام جهانی

قطر جدیدترین میزبان جام جهانی است و نامش در کنار ۱۶ کشور دیگر که تاکنون از این رویداد بزرگ پذیرایی کرده‌اند، خواهد آمد.

انگلیس، و دیدیه دشان فرانسوی قرار دارند.

۸- تعداد مربیان خارجی جام جهانی

با فرض بر اینکه در آگان اسکوچیچ از هدایت تیم ملی برکنار شده است، تعداد سرمربیانی که روی نیمکت تیم ملی به جز ملیت اصلی‌شان می‌نشینند، هشت نفر است. ضمن اینکه در کل جام جهانی تنها هشت کشور موفق به کسب عنوان قهرمانی شده‌اند.

۹- بیشترین کارت زرد در یک مسابقه

در دیدار معروف پرتغال و هلند در مرحله یک‌هشتم نهایی جام جهانی ۲۰۰۶ که پرکارت‌ترین دیدار تاریخ این مسابقات هم هست، پرتغالی‌ها ۹ کارت زرد دریافت کردند که یک رکورد منحصر به فرد محسوب می‌شود.

۱۰- بیشترین کلین شیت

پیتیر شیلتون انگلیسی و فابین بارترز فرانسوی، رکورددار بیشترین کلین شیت در تاریخ جام جهانی هستند و هیچ دروازه‌بانی به اندازه آنها موفق به بسته نگه‌داشتن دروازه‌اش در این رقابت‌ها نشده است.

۱۱- میزبانی اروپایی‌ها در جام جهانی

در طول تاریخ هیچ قاره‌ای به اندازه اروپا میزبان رقابت‌های جام جهانی نبوده و اروپایی‌ها بیشترین قهرمانی در تاریخ این رقابت‌ها را هم دارند.

۱۲- دفاعی که آلمان روی سکو رفته

«مانشافت» به عنوان یکی از پرافتخارترین کشورهای جام جهانی تا به حال ۱۲ مرتبه حضور روی سکو را در رقابت‌های جام جهانی تجربه کرده است. آنها چهار بار قهرمان شده‌اند، چهار مرتبه نایب‌قهرمانی را تجربه کرده‌اند و چهار مرتبه هم روی سکوی سوم ایستاده‌اند. آلمان از این حیث بی‌رقیب است.

۱۳- بیشترین حذف در یک‌هشتم نهایی

تیم ملی مکزیک با ۱۳ مرتبه حذف در مراحل



در وصف مردی که مورد احترام همه است

آقا کریم؛ یک نفر دوم استثنایی



خالی از لطف نیست.

علی دایی: «کریم باقری برای ما یک نعمت است.»

برانکو: «در پرسپولیس افتخار همکاری با باقری را داشتیم. او برای ما خیلی مفید بود. رفتاری انسانی دارد و اصلا به بازیکن اجازه نمی‌داد در دسر ایجاد کند.»

گابریل کالدرون: «کریم باقری مهره مهمی در کادرفنی تیم است و توانمندی‌های بسیاری دارد. امیدوارم در آینده از او در پست‌های مهمی استفاده شود چرا که به پیشرفت فوتبال ایران کمک زیادی خواهد کرد.»

اسکوچیچ: «از روز اولی که سرمربی تیم ملی شدم، دنبال استفاده از کریم باقری بودم. اول به خاطر صداقت و بعد هم کیفیت او. باقری به عنوان یک عضو کادرفنی خیلی می‌تواند به ما کمک کند. او شخصیت آرامی دارد و با این آرامش می‌تواند بسیاری از مشکلات را حل کند.»

افسوس تاریخی، وداع در ۲۷ سالگی

برانکو ایوانکوویچ در مورد کریم باقری می‌گوید: «بزرگ‌ترین اشتباه او این بود که خیلی زود خودش را از مسابقات ملی بازنشسته کرد.» آخ

پارسال پرسپولیس چهار جام مختلف را از دست داد و اعضای کادر فنی تحت فشار شدید افکار عمومی قرار گرفتند. این فضا منجر به جدایی سه دستیار یحیی گل محمدی شد اما کریم باقری دور از همه این هیاهوها، با اعتماد کامل هواداران سر جای خودش ماند. نیازی به رمزگشایی و کشف اسرار نیست که بدانیم نقش باقری در پرسپولیس کمتر جنبه فنی دارد. خودش هم مدعی اثرگذاری جدی در این حوزه نیست اما حضور او در پرسپولیس به نیمکت «وزن» داده و مانع از بروز بسیاری از بحران‌ها شده است. در فوتبالی که گاهی یک بازیکن جوان و ناشناخته سه برابر رقم قرارداد باقری را می‌گیرد تاروی نیمکت استراحت کند، محکوم کردن کریم به گران‌فروشی و ناکارآمدی منصفانه نیست. کاش همه آدم‌های به اصطلاح اضافی این مملکت، وزن و اعتبار او را داشتند...

مورد تحسین همکاران

بین علی دایی و دراگان اسکوچیچ یا گابریل کالدرون و یحیی گل محمدی یک دنیا تفاوت وجود دارد، اما یکی از وجوه مشترک این آدم‌ها، تجربه خوشایند همکاری با کریم باقری است. مرور برخی جملات جالب آنها در مورد آقا کریم

دستیارها که هیچ، در پرسپولیس حتی سرمربیان هم می‌آیند و می‌روند اما کریم باقری همچنان سر جای خودش ایستاده است. او را باید یکی از نمادهای پرسپولیس دانست؛ کسی که از علی دایی تا یحیی گل محمدی و از برانکو ایوانکوویچ تا گابریل کالدرون به او اعتماد داشتند. در فوتبال ایران یکی از مرسوم‌ترین و البته مسموم‌ترین رویه‌ها این است که دستیاران زیرآب سرمربیان را بزنند و به جایگاه آنها چشم طمع داشته باشند. حکایت باقری اما کاملا از یک جنس دیگر است. آقا کریم نه تنها هرگز دنبال تخریب سرمربی نبوده، بلکه بعد از خروج برانکو و زمانی که به او تعارف زدند سرمربی تیم شود، به صراحت گفت: «خودم را در این حد و اندازه‌ها نمی‌بینم. برای پرسپولیس سرمربی بزرگ بیاورید و اگر دوست داشت با من کار کند، در کنارش خواهم بود.»



خداداد عزیزی هم معتقد است کریم باقری بهترین فوتبالیست تاریخ ایران به شمار می‌آید. او بارها با قاطعیت این گزاره را تکرار کرده. حرف از یک‌هافبک دفاعی تراز اول است که ضمن انجام وظایفش، در بازی‌سازی و گلزنی هم مهارت داشت

می‌آید. آقا کریم در جریان حماسه ملیورن گل اول ایران را زد و روی گل دوم هم با ضربه سر اولش تعیین‌کننده بود. آمار گلزنی او شگفت‌انگیز است؛ ۵۰ گل در ۸۷ بازی. باقری با حد نصاب ۰/۵۷ گل در هر بازی، حتی از مهدی طارمی هم میانگین بهتری دارد. فکر می‌کنید او اگر الان ۲۵ ساله بود، باشگاه‌های لیگ برتری چقدر باید برای جذبش پول می‌دادند؟

نکته آخر

اسکوچیچ در مصاحبه اخیرش با عادل فردوسی‌پور مدعی شد همچنان به استفاده از کریم باقری در تیم ملی علاقه‌مند بوده اما فدراسیون فوتبال عضویت همزمان او در باشگاه و تیم ملی را ناممکن دانسته است. این اتفاق در حالی رخ می‌دهد که طبیعتاً تداخلی بین اردوهای تیم ملی و مسابقات باشگاهی نیست و مخصوصاً در برهه فعلی، نیم‌فصل اول لیگ ۲۲ قبل از جام جهانی برگزار می‌شود. اگر واقعاً سرمربی تیم ملی به باقری نیاز دارد، چرا اجازه همکاری نمی‌دهید؟

که هزاران حیف از آن تصمیم و هفت سالی که مفت و مسلم سوخت. آقا کریم بعد از بازی ایران و ایرلند در انتخابی جام جهانی ۲۰۰۲ با فوتبال ملی وداع کرد و تا انتخابی ۲۰۱۰ که با دعوت علی دایی به تیم ملی برگشت، بر تصمیمش پای فشرد. باقری در این سال‌ها در اوج دوران آمادگی بود اما نعمت حضورش در زمین از تیمی که دقیقاً برانکو هدایتش را بر عهده داشت دریغ شد. شاید اگر باقری در جام جهانی ۲۰۰۶ یا جام‌های ملت‌های آسیا در ۲۰۰۴ و ۲۰۰۷ کنار تیم ملی بود، خیلی می‌توانست به ایران کمک کند اما افسوس که این فرصت‌ها سوخت و از بین رفت. هر کسی دیدگاه خاص خودش را دارد. خداداد عزیزی هم معتقد است کریم باقری بهترین فوتبالیست تاریخ ایران به شمار می‌آید. او بارها با قاطعیت این گزاره را تکرار کرده. حرف از یک‌هافبک دفاعی تراز اول است که ضمن انجام وظایفش، در بازی‌سازی و گلزنی هم مهارت داشت. باقری هنوز با ۱۹ گل زده، رکورددار بیشترین تعداد گل در تاریخ مسابقات مقدماتی جام جهانی به حساب



بمب‌هایی که ترقه هم نیستند!

عابدزاده امروز در فوتبال باشگاهی ایران چقدر می‌ارزید؟



علی فتح‌الله‌زاده، مدیرعامل
 سابق باشگاه استقلال، در
 مورد بلبشوی نقل و انتقالاتی
 فوتبال ایران جمله جالبی
 به زبان آورده است. او گفته
 است: «این بازیکنانی که
 الان با این همه سروصدا
 جابه‌جا می‌شوند ترقه هم
 نیستند، چه برسد به بمب.
 اینها اگر بمب باشند، لابد
 انتقال مهدی هاشمی‌نوبخت از
 استقلال به پرسپولیس بمب
 هیدروژنی بود!»

این چیزهایی که در بند بالا خواندید، برای خیلی
 از بازیکنان امروزی افسانه است، کارتون است!
 لیگ ایران با موجودی فعلی اش دیگر نمی‌تواند
 انتقالی با یک‌دهم آن حساسیت را تجربه کند.
 قصد اسائه ادب نداریم اما آخرین یاغی‌هایی که
 ترانسفر مستقیم بین پرسپولیس و استقلال را
 تجربه کردند محمد قاضی، محمد نادری و آرمان
 رضایی بودند. کیفیت و حواشی این انتقال‌ها را
 مقایسه کنید با آنچه در مورد مهدی هاشمی‌نوبخت
 گفتیم یا دست کم آنچه در ماجرای انتقال
 مستقیم نیکبخت واحدی یا مرحوم علی انصاریان
 بین سرخابی‌ها در میانه دهه ۸۰ رخ داد. مسأله
 روشن است؛ موجودی فوتبال ایران افت کرده
 و البته افزایش موج لژیونرشدن بازیکنان هم در
 سردی بازار نقل و انتقالات بی‌تاثیر نیست. شاید اگر
 امروز مهدی طارمی در پرسپولیس توپ می‌زد و
 مثلاً به استقلال می‌پیوست، به نوعی شاهد همان
 فضا می‌بودیم اما جابه‌جایی‌هایی که این روزها به
 اسم «بمب» در نقل و انتقالات رخ می‌دهد، به قول
 حاجی ترقه هم نیستند.

فرض کنید پرسپولیس و مس رفسنجان بر سر
 جذب گادوین منشا دوئل داشتند؛ بازیکنی که
 دوران ناموفقی را نه‌تنها در همین پرسپولیس
 بلکه در استقلال هم پشت سر گذاشت و در لیگ
 امارات هم موفق نبود. بله او پارسال آقای گل لیگ

حق با علی فتح‌الله‌زاده است. او از انتقالی حرف
 می‌زند که خودش دست‌اندر کارش بود و به جرات
 می‌توان گفت یک ماه فوتبال ایران را به شوک
 برد. هاشمی‌نوبخت، مدافع قدرتمند پرسپولیس به
 شمار می‌رفت که البته به خاطر گلزنی‌های پیاپی
 در داری تهران محبوبیتی عجیب و غریب به
 دست آورده بود. او با پیراهن پرسپولیس چهار
 گل به استقلال زد و همزمان در تیم ملی هم
 صاحب جایگاه خوبی شده بود.

در چنین شرایطی استقلال سراغ او رفت و در
 یکی از بزرگ‌ترین انتقال‌های تاریخ فوتبال، این
 بازیکن را جذب کرد. هاشمی‌نوبخت ۱۰۰ میلیون
 تومان از استقلال گرفت و تبدیل به نخستین
 بازیکن ۹ رقمی فوتبال ایران شد. حاشیه‌های
 انتقال او تا مدت‌ها ادامه داشت؛ از جمله روز ۹
 دی ۷۹ که ۱۰۰ هزار تماشاگر از ساعات اولیه
 صبح برای تماشای داری تهران ورزشگاه آزادی
 را اشغال کردند.

آن روز منصور پورحیدری دست به تهوری
 بی‌نظیر زد و هاشمی‌نوبخت را در خط حمله تیمش
 به میدان فرستاد. این بازیکن هم در نخستین
 شهرآورد با لباس آبی، در آخرین دقایق گل زد و
 غش کرد؛ گرچه گل تساوی‌بخش علی کریمی با
 ضربه چکشی در آخرین ثانیه‌ها، جشن یاغی آبی
 را نیمه‌کاره گذاشت.



ایران شد اما فقط با ۱۴ گل که هفت تایی آنها از روی نقطه پنالتی بود. جذب این بازیکن واقعا «دعوا» دارد؟ پرسپولیس مهاجمی را می‌خواست که وقتی چهار سال جوان‌تر از این بود، از سوی برانکو در لیست مازاد قرار گرفت! سقف آرزوهایمان به شکل عجیب و غریبی پایین آمده است. همین امسال پرسپولیس و استقلال سر سعید صادقی می‌جنگیدند که آخرش هم سرخ‌پوش شد و با بنز و بادیگارد برای عقد قرارداد آمد! خوب است بدانید این بازیکن ۲۹ ساله یک بازی ملی هم در کارنامه ندارد. پارسال هم جنگ بر سر امین قاسمی نژاد بود. اینها را می‌بینیم و با خودمان فکر می‌کنیم امروز اگر یکی مثل احمدرضا عابدزاده ۳۰ ساله بود و قرار بود با پرسپولیس یا استقلال قرارداد ببندد، چقدر باید پول می‌گرفت؟ لابد عابدزاده را باید با هلی کوپتر به محل عقد قرارداد می‌آوردند! داریم از گلری حرف می‌زنیم که قدرت رهبری خارق‌العاده‌ای داشت، ۱۳ داری بازی کرد و هرگز نباخت. کسی که ثانیه ۲۰ بازی برگشت ایران و استرالیا در جهنم ملبورن تک‌به‌تک گرفت. او امروز چقدر می‌ارزید؟ نکته: قراردادهای نجومی بازیکنان و مربیان صدای همه را درآورده است. با این حال این گروه همچنان مدافعان سرسخت خود را دارند. علی دایی چند روز پیش گفته بود: «یک ملک صد متری در منطقه یک تهران ۳۵ میلیارد تومان می‌ارزد» و امیر قلعه‌نویی هم در دفاع از این قراردادها گفته است: «امروز با ۱۵ میلیارد تومان هیچ کجا نمی‌شود خانه خرید.» فکت‌های عجیب و غریب که نسبتی با واقعیت ندارند. سؤال مهم‌تر اما این است که وقتی فوتبالیستی در عمرش یک بار هم به اردوی تیم ملی دعوت نشده، چرا باید ساکن منطقه یک تهران باشد و چرا باید چنین ملکی را با پول یک فصل قراردادش بخرد؟ با چه منطق و استدلالی؟ کجای این داستان عادلانه است؟ اگر اینطور باشد، امثال عابدزاده و علی کریمی و کریم باقری امروز باید در کره مریخ زندگی می‌کردند!

وقتی دراگان اسکوچیچ برکنار شد و برگشت

روزهای پرحادثه تیم ملی فوتبال در راه جام جهانی



دراگان اسکوچیچ، سرمربی تیم ملی ایران باقی ماند؛ این مرد کروات که اواسط تیرماه با رأی کمیته فنی فدراسیون فوتبال ایران صلاحیت نشستن روی نیمکت تیم ملی را نداشت و پایگاهش را نزد تعدادی از بازیکنان از دست داده بود، یک هفته بعد با تأیید دوباره اعضای فدراسیون فوتبال ایران، به عنوان سرمربی به کارش ادامه خواهد داد تا «شاید» در جام جهانی روی نیمکت تیم ملی ایران بنشیند.

عدم تأیید و تأیید دراگان اسکوچیچ از سوی اهالی فدراسیون فوتبال نیز در پی اعتراض تعدادی از بازیکنان تیم ملی از جمله مهدی طارمی رقم خورد که اعتقاد داشتند او نمی‌تواند در جام جهانی کار مهمی برای تیم ملی رقم بزند.

بود. مهدی طارمی هم در تازه‌ترین گفت‌وگوی خود برای چندمین بار صلاحیت فنی دراگان را زیر سؤال برده که به نظر می‌رسد چندان بیراه هم نمی‌گوید! از زمانی که دراگان هدایت تیم را بر عهده گرفته، در بازی‌های رسمی فقط یک شکست داشته و آمار خوبی از خودش به جا گذاشته است؛ باین حال، اینکه چنین آماري حاصل درایت دراگان است یا بازیکنان تیم ملی، پرسشی است لاینحل. بزرگان فوتبال ایران از جمله چهره‌هایی مانند علی دایی، تأثیر مهدی طارمی و دیگر ستاره‌های تیم ملی را به مراتب پررنگ‌تر از دراگان اسکوچیچ می‌بینند. در مقابل، مخالفان این نظریه هم می‌گویند همین بازیکنان در عصر ویلموتس نیز حاضر بودند و نتوانستند درخششی در تیم ملی داشته باشند. با وجود چنین تناقضی، به نظر می‌رسد ادعای مهدی طارمی چندان بی‌ربط هم نباشد.

بدون تحلیل احساسی می‌توان با اشاره به فکت و آمار به بررسی این موضوع پرداخت. دراگان در شرایطی به نتایجی که با تیم ملی به دست آورده می‌بالد که او به‌طور مشخص در چندین برد حساس تیم ملی نقش تأثیرگذاری نداشته است! او در بازی نخست برابر سوریه که تیم ملی نمایش بحث‌برانگیزی داشت، به دلیل مبتلا شدن به کرونا، روی نیمکت حضور نداشت و برد سه امتیازی تیمش را از دست داد. پنج روز بعد از آن دیدار،

بعد از جبهه‌گیری بازیکنانی نظیر مهدی طارمی، علیرضا جهانبخش، احسان حاج‌صفی، کریم انصاری‌فرد، سامان قدوس و سعید عزت‌اللهی علیه دراگان اسکوچیچ، به نظر می‌رسد شرایط برای تداوم همکاری دراگان با تیم ملی فراهم نباشد و او از کار برکنار شود. در این میان، از رسمیت افتادن اعضای هیئت‌رئیس فدراسیون فوتبال که برای عزل و انتخاب سرمربی نیاز به تأییدیه آنهاست، مزید بر علت شد تا فدراسیون اعلام کند دراگان سرمربی تیم ملی مانده و از این به بعد با هر بازیکن رختکن که فکری غیر از همکاری با دراگان در سر داشته باشد، برخورد می‌شود. بعد از اعلام خبر ابقای دراگان در تیم ملی، حالا پرسش اصلی این است که دوقطبی طارمی-دراگان به کجا کشیده می‌شود؟ این دو که پیش از این هم بر سر یک مصاحبه و توییت با یکدیگر زاویه پیدا کرده بودند، مهم‌ترین قطب‌های متضاد در تیم ملی کنونی هستند.

حق با مهدی طارمی است؟

تیم ملی ایران در فاصله کمتر از ۴ ماه مانده به جام جهانی، در شرایطی باید کار را پیش ببرد که تقریباً نیمی از بازیکنان اعتقادی به سرمربی کنونی ندارند. البته این موضوع تازگی ندارد و آنها از مدت‌ها پیش اعتراضشان را در این زمینه مطرح کرده بودند که این موضوع رسانه‌ای نشده

می‌گوید: «شماره‌های ۹، ۷ و ۱۱ بهترین بود! پاداش‌های تیم ملی هم باید به مضرب‌های این سه عدد می‌رسید و می‌گفتند مثلاً شما دقیقه ۶۹ گل می‌زنید و یک‌سری اعتقاد داشتند. این اعداد را دوست داشت و به هر طریقی به این می‌رسید. ما در مورد پاداش‌ها مثلاً گفتیم شش و چهار بدهید که می‌شود ۱۰ هزار دلار، ولی آنها سه‌هزار و ۵۰۰ و پنج‌هزار و ۵۰۰ می‌دادند که بشود ۹ هزار دلار یا شش و پنج می‌دادند که بشود ۱۱ هزار دلار و به عدد مورد علاقه برسند!». اظهارات طارمی برگرفته از شایعاتی است که پیش‌تر حول تیم ملی وجود داشته اما اگر قرار به ردیف کردن اعداد باشد، چرا فقط ماجرای پاداش‌ها را بررسی کرده است؟ گویانکه خود همین داستان هم جای حرف‌وحديث دارد.

واضح است که بیان تناقض‌های موجود به معنای رد یا تأیید صحبت‌های مهدی طارمی در این زمینه نیست بلکه فراهم‌شدن زمینه‌ای برای تحلیل بهتر است. بازیکنان تیم ملی به ازای هر برد داخل خانه، سه‌هزار و ۵۰۰ یورو پاداش گرفته‌اند. این عدد برای بازی‌های خارج از خانه می‌شود پنج‌هزار و ۵۰۰ یورو. جمع این دو عدد می‌شود ۹ هزار یورو. از این زاویه حرف مهدی طارمی درست ولی آیا مهدی طارمی پیش‌گواست که می‌دانسته تیم ملی هم بازی‌های داخل و هم خارج از خانه را می‌برد تا جمع اعداد درست شود؟ فرض

تأثیرگذاری است که جای شک‌وشبهه باقی نمی‌گذارد، اما آیا نبودن مهدی طارمی به تیم ملی لطمه زده است؟ برای پاسخ به این پرسش مهم و یارکشی انجام‌شده در این زمینه، کافی است به دو دیداری که او به دلیل اختلاف با دراگان از ترکیب تیم ملی دور ماند، برگشت. تیم ملی در غیاب مهدی طارمی دو بازی با لبنان و سوریه داشت که اتفاقاً هر دو را هم با برد پشت‌سر گذاشت تا مشخص شود نبود او در این مرحله از بازی‌ها خللی در روند نتیجه‌گیری تیم ملی به وجود نیاورده است. با این حال، موردی که داستان مهدی طارمی و مخالفتش با دراگان اسکوپچ را برجسته می‌کند، بخشی از گفت‌وگوی او با عادل فردوسی‌پور است که به نظر می‌رسد این بازیکن بوشهری، تعدداً داستان جادوگر یا رمال یا هر چیز دیگری را تلویحاً تأیید کرده تا از این طریق، نتایجی را که دراگان با تیم ملی گرفته است، به جادو مرتبط کند.

بعید است بازیکنی در سطح مهدی طارمی به حرف‌هایی که زده اعتقادی داشته باشد یا بپذیرد که با چنین موردی می‌توان در فوتبال نتیجه گرفت ولی مشخصاً وقتی قرار به مخالفت با اسکوپچ باشد، او از کنار این موضوع به‌سادگی رد نمی‌شود. دلایلی که طارمی برای وجود جادوگر یا چنین چیزهایی در تیم ملی عنوان کرده، ردیف کردن یک‌سری اعداد از قبیل ۷، ۹ و ۱۱ است. او

تیم ملی در قطر به مصاف عراق رفت و برد مهمی به دست آورد که این‌بار هم دراگان در چند ساعت مانده به شروع بازی، تست کروناایش منفی شد و به نیمکت برگشت. او نه در تمرینات حضور داشت و نه اینکه کار به‌خصوصی انجام داده بود؛ بلکه ماریو تات و وحیدهاشمیان تیم ملی را برای بازی حساس با عراق تمرین داده و نهایتاً مزدش را هم گرفتند، ولی اعتبارش به حساب دراگان واریز شد. موضوع مهم دیگری که به آن چندان اشاره نشده است، برد شیرین تیم ملی برابر لبنان در ثانیه‌های پایانی بود.

در آن بازی، تیم ملی در شرایطی به برتری رسید که دراگان قبل از گل حساس برتری، از زمین مسابقه به دلیل بروز رفتار هیجانی اخراج شده بود! اتفاقاً در آن بازی و در ثانیه‌های آخر، اگر حرف‌های گری بازیکنی مانند سردار آزمون و تلاش برای ایجاد تمرکز در تیم ملی نبود، آن پیروزی رقم نمی‌خورد؛ بردی که بعد از اخراج دراگان از کنار زمین به دست آمد. برد دیگر تیم ملی در بازی بعد از تقابل با لبنان، یعنی جدال با سوریه بود که دراگان به دلیل کارت قرمزی که دریافت کرده بود، دوباره روی نیمکت حضور نداشت. این چهار بازی منهای نمایش بحث‌برانگیزی است که تیم ملی در عصر دراگان با تیم‌هایی مثل امارات و از آن بدتر با کره جنوبی داشته است. پس به نظر می‌رسد با نگاهی مختصر به اتفاقات رخ‌داده در بازی‌های تیم ملی در مرحله انتخابی جام جهانی، درباره توانایی‌های دراگان اسکوپچ بزرگ‌نمایی صورت گرفته است. این موضوع به‌معنای زیرسؤال بردن توانایی‌هایی او به‌عنوان یک مربی نیست بلکه بیانگر بخشی از واقعیت‌ها درباره احساسی نظر دادن درباره صلاحیت فنی دراگان است. با دراگان چه می‌کنی آقای طارمی؟

موضوع دیگری که نیاز به تحلیل و بررسی دارد، این است که شاید دراگان مسحوق این نگاه از بالا به پایین نباشد. به عبارتی بی‌انصافی است اگر همه امتیازات صعود به جام جهانی به جیب بازیکنان به‌ویژه ستاره‌های همچون مهدی طارمی ریخته شود. طارمی بازیکن



بر اینکه تیم ملی سه بازی خارج از خانه را می‌برد؛ آن وقت اعتقاد به عدد ۱۶،۵ هم کار جادوگرها بود؟ یا اصلاً از زاویه دیگر به این موضوع نگاه شود؛ سه هزار و ۵۰۰ یا پنج هزار و ۵۰۰ با توجه به وجود اعداد سه و پنج، جمع آنها با یکدیگر (۳+۵ و ۵+۵) اعداد ۸ و ۱۰ را تداعی می‌کند. آیا این موضوع هم برگرفته از جادوگری است؟

قرارداد مهدوی کیا و وحیدهاشمیان را چه می‌گویند؟

فرض بر اینکه اظهارات مهدی طارمی درست باشد و اعداد مشخصی در تیم ملی مورد توجه بودند، ولی اگر چنین است چرا قرارداد مهدی مهدوی کیا و وحیدهاشمیان با رقم‌های مورد علاقه‌ای که طارمی ادعا کرده است، همخوانی ندارد؟ قرارداد مهدی مهدوی کیا با فدراسیون فوتبال ۱۰ هزار یورو و وحیدهاشمیان هشت هزار یورو است. نمی‌شد اینها را اگر اعتقادی به اعداد مذکور بود، ۱۱ و ۹ میلیون یورو بست؟ قاعدتاً اگر قرار به جمع و تفریق و دل‌بستن

به اعداد باشد، می‌توان عددهای مختلفی را به دست آورد و آنها را به مسائل دیگری ربط داد. شاید مهدی طارمی به یقین در این مورد رسیده باشد، ولی با بررسی جزئی‌تر و البته منطقی‌تر نمی‌توان به سادگی چنین اظهاراتی را تأیید کرد. به هر روی، واضح است که وقتی صحبت از فوتبال حرفه‌ای می‌شود، پای عدد و رقم آن‌هم از نوع آماری آن به میان می‌آید و تأثیرگذار است. اینجاست که نمی‌شود زیاد به شایعات دل بست. حال، با توجه به عدد و رقم و با مرور بخش نخست این مطلب، می‌توان پی برد در شرایطی که مهدی طارمی و دراگان اسکوپچ، هر دو مواردی در دست دارند که با توجه به آن می‌توانند ادعای خودشان را ثابت کنند، آماری هم وجود دارد که علیه آنهاست. در نهایت توجه به تحلیل‌های عمیق‌تر است که می‌تواند فوتبال ایران را از منجلاب کنونی بیرون بکشد و تیم ملی را در جام جهانی روسفید کند؛ حال چه با دراگان اسکوپچ و چه بدون او.



فرض بر اینکه اظهارات مهدی طارمی درست باشد و اعداد مشخصی در تیم ملی مورد توجه بودند، ولی اگر چنین است چرا قرارداد مهدی مهدوی کیا و وحیدهاشمیان با رقم‌های مورد علاقه‌ای که طارمی ادعا کرده است، همخوانی ندارد؟ قرارداد مهدی مهدوی کیا با فدراسیون فوتبال ۱۰ هزار یورو و وحیدهاشمیان هشت هزار یورو است





SCANIA



OGHAB

Oghab Afshan

Industrial and Manufacturing Company

www.oghabafshan.com

Oghab-Scania Coach, Model: 4212 Maral



Omnifarious
Grandeur
Helpful
Adaptive
Beneficent





شرکت تولیدی و صنعتی عقاب افشان
تولید کننده انواع اتوبوس عقاب - اسکانیا در ایران

